

Guide de l'utilisateur

QL-800

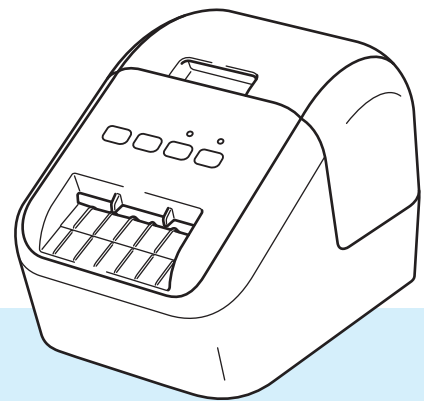

Lisez d'abord le *Guide de sécurité du produit*, puis lisez le *Guide d'installation rapide* pour connaître la procédure de configuration appropriée. Après avoir lu ce guide, conservez-le en lieu sûr pour pouvoir vous y reporter rapidement.

Introduction

Remarques importantes

- Le contenu de ce document et les spécifications de ce produit peuvent être modifiés sans préavis.
- Brother se réserve le droit d'apporter, à tout moment et sans préavis, des modifications aux spécifications et renseignements contenus dans ce document et ne saurait être tenu responsable de tout dommage (y compris les dommages indirects) causé par la confiance portée aux renseignements présentés, y compris, mais sans s'y limiter, les erreurs typographiques ou autres liées aux publications.
- Les écrans présentés dans ce document peuvent varier en fonction du système d'exploitation de votre ordinateur, du modèle de votre produit et de la version des logiciels.
- Avant d'utiliser l'imprimante d'étiquettes, assurez-vous d'avoir lu tous les documents associés à l'imprimante pour bien connaître les informations liées à la sécurité et au bon fonctionnement de l'imprimante.
- L'imprimante sur les illustrations peut être différente de votre imprimante.
- Les options et fournitures disponibles peuvent varier en fonction du pays.

Manuels disponibles

Accédez au Brother Solutions Center à l'adresse support.brother.com et cliquez sur Manuels sur la page correspondant à votre modèle pour télécharger les manuels les plus récents.





Guide de sécurité du produit ¹	Ce guide contient des informations de sécurité, lisez-le avant d'utiliser cette imprimante.
Guide d'installation rapide ¹	Ce guide comprend des informations de base sur l'utilisation de l'imprimante, ainsi que des conseils de dépannage des pannes.
Guide de l'utilisateur ²	Ce guide fournit des informations supplémentaires sur les paramètres et le fonctionnement de l'imprimante, des conseils de dépannage des pannes ainsi que des instructions d'entretien.

¹ Manuel imprimé et fourni avec l'appareil

² Manuel au format PDF à télécharger sur le site du Brother Solutions Center



Symboles utilisés dans ce guide

Les symboles suivants sont utilisés dans ce guide :

 AVERTISSEMENT	Vous indique ce qu'il faut faire pour éviter tout risque de blessure.
 ATTENTION	Décrit les procédures à suivre pour éviter toute blessure mineure ou tout dommage au niveau de l'imprimante d'étiquettes.
 Important	Indique des informations ou des conseils à respecter. Le non-respect de ces consignes peut endommager l'appareil ou faire échouer les opérations.
 Remarque	Indique des notes qui fournissent des informations ou des instructions susceptibles de vous aider à mieux comprendre le produit et à l'utiliser de manière plus efficace.

Mesures préventives générales

Rouleau DK (étiquette DK et bande DK)

- Utilisez seulement des accessoires et des consommables Brother d'origine (marques , ). N'utilisez PAS d'accessoires ou de consommables non agréés.
- Si l'étiquette est apposée sur une surface humide, sale ou grasse, elle risque de se décoller facilement. Avant d'apposer l'étiquette, nettoyez la surface sur laquelle elle sera apposée.
- Les rouleaux DK utilisent du papier ou du film thermique susceptible de se décolorer ou de se décoller des surfaces s'ils sont exposés à des rayons ultraviolets, au vent ou à la pluie.
- N'exposez PAS les rouleaux DK à la lumière directe du soleil, des températures élevées, une forte humidité ou de la poussière. Conservez-les dans un endroit frais et sombre. Utilisez les rouleaux DK dès leur déballage.
- Griffes la surface imprimée de l'étiquette avec vos ongles ou des objets métalliques ou toucher la surface imprimée avec les mains humides ou mouillées peut entraîner une modification ou une dégradation des couleurs.
- N'apposez PAS les étiquettes sur des personnes, animaux ou plantes. Ne collez jamais d'étiquettes sur des propriétés publiques ou privées sans autorisation.
- Comme la fin du rouleau DK est conçue pour ne pas adhérer à la bobine d'étiquettes, la dernière étiquette risque de ne pas se couper correctement. Dans ce cas, enlevez toutes les étiquettes restantes, insérez un nouveau rouleau DK et réimprimez la dernière étiquette.
Remarque : pour tenir compte de ce problème, le nombre d'étiquettes DK comprises dans chaque rouleau peut être supérieur au nombre indiqué sur l'emballage.
- Lorsqu'une étiquette est retirée après avoir été apposée sur une surface, une partie de l'étiquette risque de rester collée.
- Avant d'utiliser des étiquettes de CD/DVD, veillez à bien suivre les instructions du manuel de votre lecteur de CD/DVD relatives à l'application d'étiquettes sur les CD/DVD.
- N'utilisez PAS les étiquettes de CD/DVD dans un lecteur CD/DVD doté d'un chargeur à fente.
- Une fois appliquée, NE décollez PAS l'étiquette de CD/DVD. Une mince couche de surface pourrait partir, ce qui endommagerait le disque.
- N'appliquez PAS d'étiquettes de CD/DVD à des CD/DVD conçus pour être utilisés avec des imprimantes à jet d'encre. Les étiquettes se décollent facilement de tels disques et l'utilisation de disques avec des étiquettes qui se décollent peut entraîner la perte ou la détérioration de données.
- Quand vous apposez des étiquettes de CD/DVD, utilisez l'applicateur compris dans les rouleaux d'étiquettes pour CD/DVD, faute de quoi vous risqueriez d'endommager le lecteur.
- Les utilisateurs sont entièrement responsables de l'application d'étiquettes sur des CD/DVD. Brother décline toute responsabilité en cas de perte ou de détérioration des données causée par l'utilisation inappropriée d'étiquettes de CD/DVD.
- Faites attention à ne pas faire tomber le rouleau DK.
- Certains rouleaux DK utilisent un papier thermique et un film thermique. L'étiquette et l'impression se décoloreront si elles sont exposées à la lumière du soleil ou à la chaleur. N'utilisez PAS de rouleaux DK pour un usage extérieur nécessitant des étiquettes résistantes.
- En fonction de l'environnement, du matériau et des conditions ambiantes, l'étiquette peut se décoller ou devenir impossible à décoller, et sa couleur peut changer ou déteindre sur d'autres objets. Avant d'apposer l'étiquette, vérifiez les conditions ambiantes et le matériau. Testez l'étiquette en collant un petit morceau sur une zone non apparente de la surface prévue.
- Si les résultats de l'impression ne sont pas ceux attendus, utilisez les options de réglage du pilote d'imprimante ou de Outil de paramétrage d'imprimante.

REMARQUE IMPORTANTE

- Dans ce document, Windows Vista® fait référence à toutes les éditions de Windows Vista®.
- Dans ce document, Windows® 7 fait référence à toutes les éditions de Windows® 7.
- Dans ce document, Windows® 8 fait référence à toutes les éditions de Windows® 8.
- Dans ce document, Windows® 8.1 fait référence à toutes les éditions de Windows® 8.1.
- Dans ce document, Windows® 10 fait référence à Windows® 10 Famille, Windows® 10 Professionnel, Windows® 10 Entreprise et Windows® 10 Éducation.
Dans ce document, Windows® 10 ne fait pas référence à Windows® 10 Mobile, Windows® 10 Entreprise mobile ou Windows® 10 IoT Core.
- Les modèles ne sont pas tous disponibles dans tous les pays.

© 2017 Brother Industries, Ltd. Tous droits réservés.

Table des matières

Section I Opérations de base

1	Installation de l'imprimante d'étiquettes	2
	Description des pièces.....	2
	Face avant.....	2
	Face Arrière.....	3
	Chargement du rouleau DK.....	4
	Connexion du cordon d'alimentation secteur.....	6
	Mise sous/hors tension.....	6
2	Impression depuis un ordinateur (P-touch Editor)	7
	Installation des logiciels et des pilotes d'imprimante sur un ordinateur.....	7
	Connexion de l'imprimante d'étiquettes à un ordinateur.....	7
	Impression depuis un ordinateur.....	8
	Applications disponibles.....	8
	Création d'étiquettes depuis votre ordinateur.....	9
	Application des étiquettes.....	10
3	Impression depuis un appareil mobile	11
	Installation d'applications pour les appareils mobiles.....	11
	Applications disponibles.....	11
	Impression depuis un appareil mobile.....	12
	Application des étiquettes.....	12
4	Modification des paramètres de l'imprimante d'étiquettes	13
	Outil de paramétrage d'imprimante pour Windows®.....	13
	Avant d'utiliser Outil de paramétrage d'imprimante.....	13
	Utilisation de Outil de paramétrage d'imprimante sous Windows®.....	14
	Paramètres de l'appareil sous Windows®.....	16
	Boîte de dialogue Paramètres.....	16
	Barre de menus.....	18
	Onglet Param. de base.....	18
	Onglet Avancés.....	19
	Application des changements de paramètres à plusieurs imprimantes d'étiquettes.....	19
	Printer Setting Tool pour Mac.....	20
	Avant d'utiliser Printer Setting Tool.....	20
	Utilisation de Printer Setting Tool pour Mac.....	20
	Boîte de dialogue Paramètres.....	21
	Onglet Basic (Param. de base).....	22
	Onglet Advanced (Avancés).....	22
	Application des changements de paramètres à plusieurs imprimantes d'étiquettes.....	23

5	Autres fonctions	24
	Confirmation des paramètres de l'imprimante d'étiquettes.....	24
	Configuration de l'impression deux couleurs avec d'autres applications.....	24
	Impression distribuée (Windows® uniquement)	25

Section II Application

6	Comment utiliser P-touch Editor	29
	Utilisateurs Windows®	29
	Lancement de P-touch Editor	29
	Impression à l'aide de P-touch Editor	31
	Configuration de l'impression deux couleurs	33
	Mac	37
	Lancement de P-touch Editor	37
	Modes de fonctionnement	38
	Configuration de l'impression deux couleurs	40
	Comment utiliser P-touch Address Book (Windows® uniquement).....	41
	Lancement de P-touch Address Book	41
	Création d'un nouveau contact.....	43
7	Comment utiliser P-touch Library (Windows® uniquement)	45
	P-touch Library	45
	Démarrage de P-touch Library	45
	Ouverture et modification de modèles	46
	Impression de modèles.....	47
	Recherche de modèles.....	48
8	Comment utiliser P-touch Editor Lite (Windows® uniquement)	50
9	Comment mettre à jour les logiciels P-touch	54
	Mise à jour de P-touch Editor et P-touch Address Book (Windows® uniquement).....	54
	Utilisateurs Windows®	54
	Mac.....	56
	Mise à jour de P-touch Editor Lite (Windows® uniquement) et du microprogramme	57
	Utilisateurs Windows®	57
	Mac.....	59

Section III Annexe

10	Réinitialisation de l'imprimante d'étiquettes	62
	Réinitialisation de tous les paramètres d'origine à l'aide des boutons de l'imprimante d'étiquettes.....	62
	Réinitialisation des données à l'aide de l'Outil de paramétrage d'imprimante.....	62
11	Maintenance	63
	Nettoyage de l'extérieur de l'unité	63
	Nettoyage de la tête d'impression	63
	Nettoyage du rouleau	63
	Nettoyage de l'orifice de sortie des étiquettes	65
12	Dépistage des pannes	66
	Présentation	66
	Problèmes d'impression	67
	Informations de version	70
	Voyants lumineux	71
	Dépistage des pannes.....	73
13	Spécifications du produit	74
	Spécifications de l'imprimante d'étiquettes.....	74



Opérations de base

Installation de l'imprimante d'étiquettes	2
Impression depuis un ordinateur (P-touch Editor)	7
Impression depuis un appareil mobile	11
Modification des paramètres de l'imprimante d'étiquettes	13
Autres fonctions	24

1

Installation de l'imprimante d'étiquettes

1

Description des pièces

Face avant

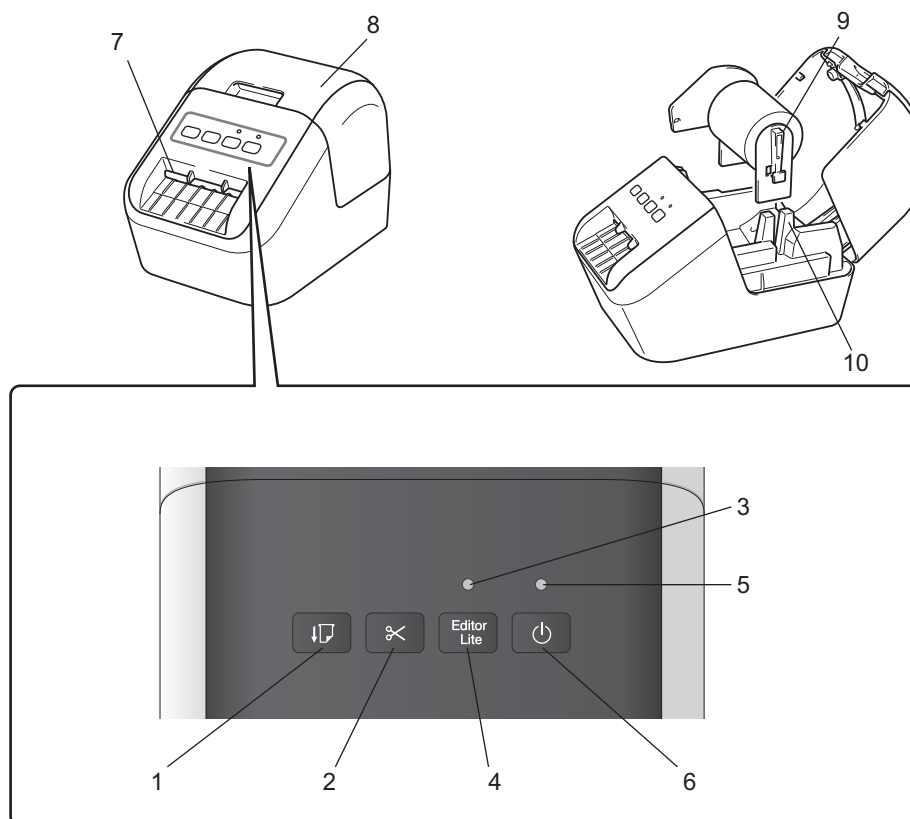

1 Bouton d'avance papier

2 Bouton de découpe

3 Voyant Editor Lite (éditeur simplifié)

4 Bouton Editor Lite

5 Voyant d'état

6 Bouton d'alimentation

7 Fente de sortie des étiquettes

8 Couvercle du compartiment à rouleau DK

9 Bras de la bobine du rouleau

10 Guide de la bobine du rouleau

Face Arrière

1

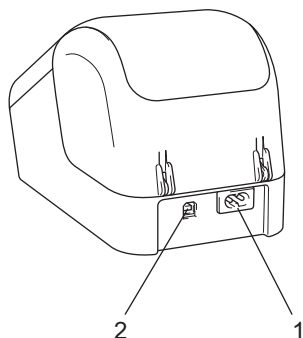

1 Connecteur du cordon d'alimentation

2 Port USB

⚠ Important

Avant d'utiliser l'imprimante, veillez à retirer la feuille de protection conformément à la procédure ci-dessous :

- 1 Assurez-vous que l'imprimante est bien hors tension.
Tenez l'imprimante par l'avant et soulevez fermement le couvercle du compartiment à rouleau DK pour l'ouvrir.
- 2 Retirez la feuille de protection de la fente de sortie des étiquettes.

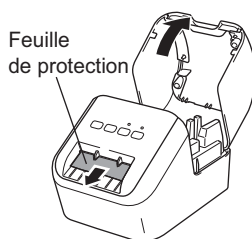

- **Ne jetez pas la feuille de protection.**
- Lorsque l'imprimante n'est pas utilisée, soulevez le couvercle du compartiment à rouleau DK et retirez tous les rouleaux DK présents dans l'imprimante. Réinsérez la feuille de protection dans la fente de sortie des étiquettes pour maintenir une bonne qualité d'impression.

Chargement du rouleau DK

1

- 1 Assurez-vous que l'imprimante d'étiquettes est bien hors tension.
Tenez l'imprimante par l'avant, et soulevez fermement le couvercle du compartiment à rouleau DK pour l'ouvrir.



- 2 Placez le rouleau DK dans le guide de la bobine du rouleau.
 - Veillez à ce que le bras de la bobine du rouleau soit fermement inséré dans le guide de la bobine du rouleau.
 - Veillez à ce que le stabilisateur (1) coulisse dans l'encoche de l'imprimante.

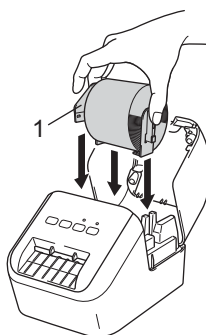

- 3 Enfilez le rouleau DK dans l'imprimante.
 - Alignez le bord du rouleau DK sur le bord relevé de la fente de sortie d'étiquette.
 - Insérez la première étiquette dans la fente à l'intérieur du compartiment.
 - Poussez l'étiquette dans la fente de sortie des étiquettes jusqu'à ce que son extrémité atteigne la marque, comme illustré ci-dessous :

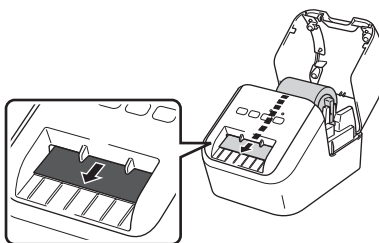

- 4 Fermez le couvercle du logement du rouleau DK.
Lorsque vous appuyez sur le bouton d'alimentation (⏻) pour mettre l'imprimante sous tension, l'extrémité du rouleau DK s'aligne automatiquement.

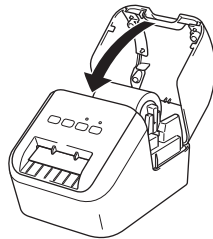

! **Important** _____
Ne laissez pas d'étiquettes imprimées dans l'imprimante. Cela provoquerait en effet un bouchage des étiquettes.

Connexion du cordon d'alimentation secteur

Branchez le cordon d'alimentation secteur sur l'imprimante. Ensuite, branchez le cordon d'alimentation secteur dans une prise électrique reliée à la terre.

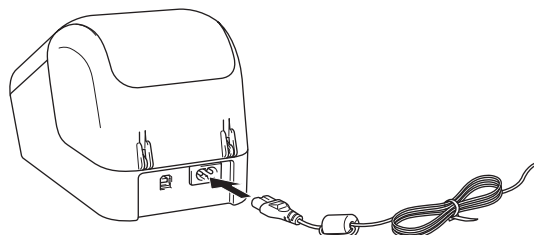

Mise sous/hors tension

Mise sous tension : Appuyez sur le bouton d'alimentation (⏻) pour mettre l'imprimante sous tension. Le voyant d'état s'allume en vert.

Mise hors tension : Appuyez une nouvelle fois sur le bouton d'alimentation (⏻) et maintenez-le enfoncé pour éteindre l'imprimante.

⚠ Important

Lorsque vous mettez l'imprimante hors tension, ne débranchez pas le cordon d'alimentation secteur avant que le voyant d'état orange s'éteigne.

Installation des logiciels et des pilotes d'imprimante sur un ordinateur

Pour imprimer depuis votre ordinateur Windows® ou votre Mac, installez les pilotes d'imprimante, P-touch Editor et d'autres applications sur votre ordinateur.

Utilisateurs Windows®

Pilote d'imprimante, P-touch Editor, P-touch Address Book, P-touch Update Software et Outil de paramétrage d'imprimante.

Mac

Pilote d'imprimante, P-touch Editor, P-touch Update Software et Printer Setting Tool (Outil de paramétrage d'imprimante).

❗ Important

Lorsque vous imprimez avec P-touch Editor, appuyez sur le bouton P-touch Editor Lite et maintenez-le enfoncé jusqu'à ce que le voyant Editor Lite vert s'éteigne.

- 1 Visitez notre site Web (install.brother) pour télécharger les manuels et le programme d'installation de la dernière version des logiciels.
- 2 Double-cliquez sur le fichier EXE (sur Windows®) ou DMG (sur Mac) téléchargé et suivez les instructions à l'écran pour effectuer l'installation.
- 3 Fermez la boîte de dialogue une fois l'installation terminée.

Connexion de l'imprimante d'étiquettes à un ordinateur

- 1 Avant de connecter le câble USB, assurez-vous que l'imprimante est hors tension.
- 2 Connectez le câble USB au port USB situé à l'arrière de l'imprimante.
- 3 Connectez le câble USB au port USB de l'ordinateur.
- 4 Mettez l'imprimante sous tension.

Impression depuis un ordinateur

Applications disponibles

Un certain nombre d'applications et de fonctions sont disponibles pour vous permettre d'utiliser l'imprimante de façon efficace.

Vous devez installer le pilote d'imprimante pour utiliser ces applications.

Visitez notre site Web (install.brother) pour télécharger le programme d'installation des applications et du pilote d'imprimante.

Application	Windows	Mac	Fonctionnalités
P-touch Editor	✓	✓	Permet de concevoir et imprimer des étiquettes personnalisées avec les outils de dessin intégrés, du texte utilisant différents styles et polices, des images importées et des codes-barres.
P-touch Library	✓		Gère et imprime des modèles P-touch Editor. Cette application est installée avec P-touch Editor.
P-touch Update Software	✓	✓	Met vos logiciels à jour.
P-touch Address Book	✓		Imprime des étiquettes d'adresse en utilisant une base de données d'adresses.
Printer setting tool (Outil de paramétrage d'imprimante)	✓	✓	Spécifie les paramètres de l'imprimante depuis un ordinateur.

Fonction	Windows	Mac	Fonctionnalités
Impression distribuée	✓		Lorsque vous imprimez un grand nombre d'étiquettes, l'impression peut être distribuée sur plusieurs imprimantes. L'impression étant réalisée simultanément, le temps d'impression total peut être réduit. Pour plus d'informations, consultez la section <i>Impression distribuée (Windows® uniquement)</i> à la page 25.

Création d'étiquettes depuis votre ordinateur

Cette imprimante offre différentes méthodes d'impression.



Les étapes suivantes décrivent la procédure d'impression depuis un ordinateur via P-touch Editor ou P-touch Address Book.

- 1 Lancez P-touch Editor ou P-touch Address Book, puis ouvrez le document à imprimer.
- 2 Créez un modèle d'étiquette.
- 3 Vérifiez les options de découpe.
- 4 Sélectionnez [**Fichier**], puis [**Imprimer**] dans la barre de menus, ou cliquez sur l'icône [**Imprimer**].

Options de découpe

Les options de découpe vous permettent de spécifier les paramètres d'avancée et de coupe de l'élément lors de son impression. Utilisez le pilote d'imprimante pour sélectionner l'option de découpe à utiliser lorsque vous imprimez depuis l'ordinateur.

Tableau des options de découpe d'étiquette

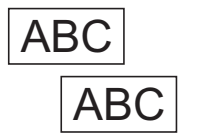
Découpe automatique	Coupe en fin	Image
Non	Oui	
Non	Non	
Oui	Oui ou Non	

Application des étiquettes

- 1 Décollez le papier de support de l'étiquette.
- 2 Positionnez l'étiquette et appuyez fermement de haut en bas avec un doigt afin de l'appliquer.



Remarque

Les étiquettes peuvent avoir des difficultés à adhérer aux surfaces humides, sales ou irrégulières. Les étiquettes peuvent facilement se décoller de ce genre de surfaces.

Installation d'applications pour les appareils mobiles

Vous pouvez utiliser votre imprimante en tant qu'imprimante autonome ou la connecter à un appareil mobile. Pour créer et imprimer des étiquettes directement depuis votre appareil mobile, installez les applications mobiles Brother, puis connectez votre imprimante à votre appareil mobile avec le câble USB.

Applications disponibles

Vous pouvez télécharger les applications Brother gratuites suivantes sur Google Play™ :

Application	Fonctionnalités
Brother iPrint&Label	Sur un smartphone, une tablette ou un autre appareil mobile, créez des étiquettes à partir de modèles, puis imprimez-les directement sur votre imprimante.



Remarque

Vous devez acheter un câble USB pour connecter votre imprimante et votre appareil mobile Android.

Impression depuis un appareil mobile

- 1 Vérifiez que l'imprimante est connectée à votre appareil mobile.
Lancez l'application d'impression mobile sur votre appareil mobile.
- 2 Sélectionnez un modèle ou une structure d'étiquette.
Vous pouvez également sélectionner une étiquette ou image précédemment conçue et l'imprimer.
- 3 Appuyez sur **[Imprimer]** dans le menu de l'application.

Options de découpe

Consultez la section *Options de découpe* à la page 9.

Application des étiquettes

- 1 Décollez le papier de support de l'étiquette.
- 2 Positionnez l'étiquette et appuyez fermement de haut en bas avec un doigt afin de l'appliquer.



Remarque

Les étiquettes peuvent avoir des difficultés à adhérer aux surfaces humides, sales ou irrégulières. Les étiquettes peuvent facilement se décoller de ce genre de surfaces.

Outil de paramétrage d'imprimante pour Windows®

Utilisez Outil de paramétrage d'imprimante pour spécifier les paramètres de l'imprimante depuis un ordinateur Windows®.

❗ Important

- Outil de paramétrage d'imprimante n'est disponible qu'avec les imprimantes Brother compatibles.
- Outil de paramétrage d'imprimante apparaît en anglais (« Printer Setting Tool ») dans le [Panneau de configuration] et l'icône de raccourci.

Avant d'utiliser Outil de paramétrage d'imprimante

- Veillez à ce que le cordon d'alimentation secteur soit connecté à l'imprimante et à une prise électrique.
- Vérifiez que le pilote d'imprimante a été correctement installé et que vous pouvez imprimer.
- Connectez votre imprimante à un ordinateur avec un câble USB.

Utilisation de Outil de paramétrage d'imprimante sous Windows®

1 Connectez l'imprimante que vous souhaitez configurer à l'ordinateur.

2 Lancez Outil de paramétrage d'imprimante.

■ Sous Windows Vista® / Windows® 7

Cliquez sur **Démarrer > Tous les programmes > Brother > Label & Mobile Printer - Printer Setting Tool** (Outil de paramétrage d'imprimante).

■ Sous Windows® 8 / Windows® 8.1

Depuis l'écran **Applications**, cliquez sur **Printer Setting Tool** (Outil de paramétrage d'imprimante).

■ Sous Windows® 10

Cliquez sur **Démarrer > Brother > Label & Mobile Printer > Printer Setting Tool** (Outil de paramétrage d'imprimante).

La fenêtre principale s'affiche.

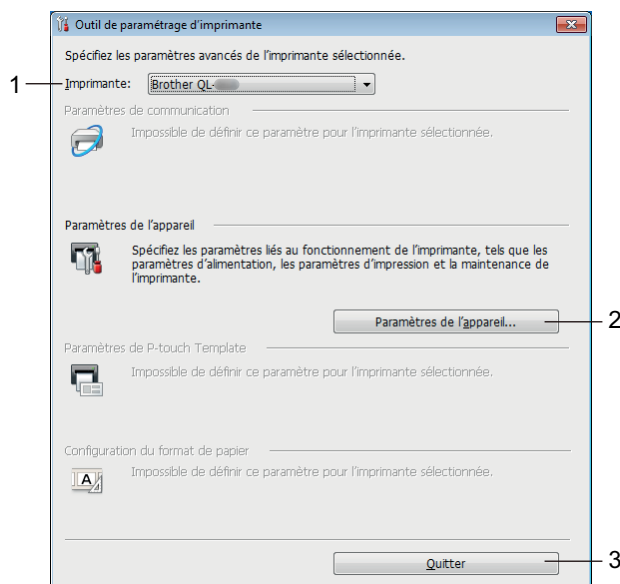

1 Imprimante

Répertorie les imprimantes connectées.

2 Paramètres de l'appareil

Spécifie les paramètres de l'imprimante, tels que les paramètres d'alimentation et d'impression.

3 Quitter

Ferme la fenêtre.

- 3 Vérifiez que l'imprimante à configurer s'affiche à côté d'[**Imprimante**]. Si une autre imprimante s'affiche, sélectionnez l'imprimante souhaitée dans la liste déroulante.



Remarque

Si une seule imprimante est connectée, aucune sélection n'est nécessaire. Seule cette imprimante sera disponible.

- 4 Sélectionnez les paramètres que vous souhaitez modifier, puis spécifiez ou modifiez les paramètres dans la boîte de dialogue.
Pour obtenir des informations détaillées sur les boîtes de dialogue de paramètres, consultez la section *Paramètres de l'appareil sous Windows®* à la page 16.
- 5 Cliquez sur [**Appliquer**], puis sur [**Quitter...**] pour appliquer les paramètres à l'imprimante.
- 6 Cliquez sur **Quitter**.

Important

Utilisez Outil de paramétrage d'imprimante pour configurer l'imprimante *uniquement* lorsque l'imprimante attend la prochaine tâche d'impression. Des dysfonctionnements peuvent survenir si vous tentez de configurer l'imprimante alors qu'elle traite une tâche.

Paramètres de l'appareil sous Windows®

Utilisez les [Paramètres de l'appareil] dans Outil de paramétrage d'imprimante pour spécifier ou modifier les paramètres de l'imprimante lorsque vous connectez l'imprimante et l'ordinateur avec un câble USB. Vous pouvez non seulement modifier les paramètres de l'appareil pour une imprimante, mais aussi appliquer les mêmes paramètres à plusieurs imprimantes.

Lorsque vous imprimez depuis un logiciel, vous pouvez spécifier différents paramètres d'impression dans le pilote d'imprimante. Si vous souhaitez néanmoins spécifier des paramètres plus avancés, vous pouvez utiliser la boîte de dialogue [Paramètres de l'appareil] de Outil de paramétrage d'imprimante.

Lorsque [Paramètres de l'appareil] est ouvert, les paramètres actuels de l'imprimante sont récupérés et affichés. Si ces paramètres ne peuvent pas être récupérés, les paramètres précédents sont affichés. Si les paramètres actuels ne peuvent pas être récupérés et qu'aucun paramètre n'a été précédemment spécifié, les paramètres d'origine de cet appareil sont affichés.

Boîte de dialogue Paramètres

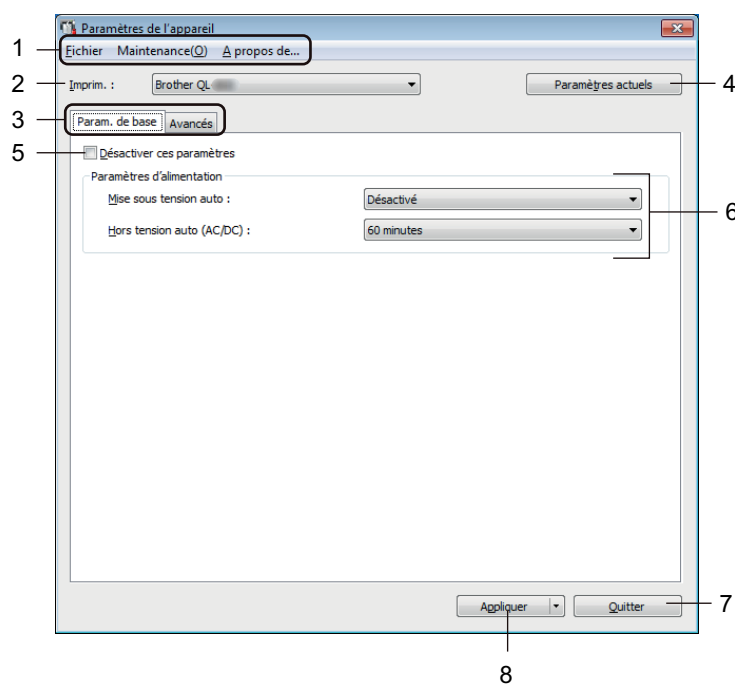

! Important

Pour afficher ces onglets, vous devez disposer de privilèges d'administrateur sur l'ordinateur ou sur l'imprimante.

Vous pouvez vérifier les privilèges d'administrateur de l'imprimante dans les [Propriétés de l'imprimante] - onglet [Sécurité].

1 Barre de menus

Sélectionne une commande contenue dans l'un des menus de la liste.

2 Imprim.

Spécifiez l'imprimante que vous souhaitez configurer.

Si une seule imprimante est connectée, aucune sélection n'est nécessaire. Seule cette imprimante s'affichera.

3 Onglets des paramètres

Contiennent des paramètres, qui peuvent être spécifiés ou modifiés.



Remarque

Si  s'affiche dans l'onglet, les paramètres de cet onglet ne peuvent être ni spécifiés ni modifiés. En outre, les paramètres de l'onglet ne seront pas appliqués à l'imprimante, même après avoir cliqué sur **[Appliquer]**. De plus, les paramètres de l'onglet ne seront ni enregistrés ni exportés en cas d'utilisation de la commande **[Enregistrer dans le fichier de commande]** ou **[Exporter]**.

4

4 Paramètres actuels

Récupère les paramètres de l'imprimante actuellement connectée et les affiche dans la boîte de dialogue.

Les paramètres des onglets affichant l'icône  seront également récupérés.

5 Désactiver ces paramètres

Lorsque vous cochez cette case,  s'affiche dans l'onglet, et il est alors impossible de spécifier ou de modifier les paramètres.

Les paramètres d'un onglet dans lequel  s'affiche ne seront pas appliqués à l'imprimante, même si vous cliquez sur **[Appliquer]**. En outre, les paramètres de l'onglet ne seront ni enregistrés ni exportés si vous utilisez la commande **[Enregistrer dans le fichier de commande]** ou **[Exporter]**.

6 Paramètres

Affiche les paramètres actuels.

7 Quitter

Quitte les **[Paramètres de l'appareil]** et revient à la fenêtre principale de Outil de paramétrage d'imprimante.

8 Appliquer

Applique les paramètres à l'imprimante.

Pour enregistrer les paramètres spécifiés dans un fichier de commande, sélectionnez **[Enregistrer dans le fichier de commande]** dans la liste déroulante.

Barre de menus

Cette section présente les éléments de menu de la boîte de dialogue Paramètres.

- **Appliquer les paramètres à l'imprimante**
Applique les paramètres à l'imprimante.
Effectue la même opération que lorsque vous cliquez sur **[Appliquer]**.
- **Vérifier paramétrage**
Affiche les paramètres actuels.
- **Enregistrer les paramètres dans le fichier de commande**
Enregistre les paramètres spécifiés dans un fichier de commande.
Effectue la même opération que lorsque vous sélectionnez **[Enregistrer dans le fichier de commande]** dans la liste déroulante **[Appliquer]**.
- **Importer**
Importe le fichier exporté.
- **Exporter**
Enregistre les paramètres actuels dans un fichier.
- **Réinitialisation usine**
Réinitialise tous les paramètres d'origine de l'imprimante.
- **Paramètres d'option**
Si la case **[Ne pas afficher de message d'erreur si les paramètres actuels ne peuvent pas être récupérés au démarrage]** est cochée, le message ne s'affichera pas la prochaine fois.

Onglet Param. de base

Cette section présente l'onglet Param. de base de la boîte de dialogue Paramètres.

- **Mise sous tension auto**
Indique si l'imprimante s'allume automatiquement lorsque le cordon d'alimentation secteur est branché sur une prise électrique.
Paramètres disponibles : **[Activé]**, **[Désactivé]**
- **Hors tension auto (AC/DC)**
Spécifie le délai avant la mise hors tension automatique de l'imprimante lorsqu'elle est connectée à une prise électrique.
Paramètres disponibles : **[Aucune]**, **[10/20/30/40/50/60 minutes]**

Onglet Avancés

Cette section présente l'onglet Avancés de la boîte de dialogue Paramètres.

- **Densité d'impression (noir)**
Définit la densité du noir.
Paramètres disponibles : [+6/+5/+4/+3/+2/+1/0/-1/-2/-3/-4/-5/-6]
- **Densité d'impression (rouge)**
Définit la densité du rouge.
Paramètres disponibles : [+6/+5/+4/+3/+2/+1/0/-1/-2/-3/-4/-5/-6]
- **Imprimer les données après l'impression**
Indique si les données d'impression seront ou non effacées après l'impression.
Paramètres disponibles : [**Conserver les données d'impression**], [**Effacer toutes les données d'impression**]

Application des changements de paramètres à plusieurs imprimantes d'étiquettes

- 1 Après avoir appliqué les paramètres à la première imprimante, déconnectez l'imprimante de l'ordinateur et connectez la deuxième imprimante sur l'ordinateur.
- 2 Sélectionnez la nouvelle imprimante connectée dans la liste déroulante [**Imprim.**].
- 3 Cliquez sur [**Appliquer**]. Les mêmes paramètres que ceux ayant été appliqués à la première imprimante sont appliqués à la deuxième imprimante.
- 4 Répétez les étapes 1 à 3 pour toutes les imprimantes dont vous souhaitez changer les paramètres.



Remarque

Pour enregistrer les paramètres actuels dans un fichier, cliquez sur [**Fichier**] - [**Exporter**].

Vous pouvez appliquer les mêmes paramètres à une autre imprimante en cliquant sur [**Fichier**] - [**Importer**], puis en sélectionnant le fichier de paramètres exporté. Pour plus d'informations, consultez la section *Paramètres de l'appareil sous Windows®* à la page 16.

Printer Setting Tool pour Mac

Printer Setting Tool (Outil de paramétrage d'imprimante) vous permet de spécifier les paramètres de l'imprimante depuis un Mac. Vous pouvez non seulement modifier les paramètres de l'appareil pour une imprimante, mais aussi appliquer les mêmes paramètres à plusieurs imprimantes.



Remarque

Le Printer Setting Tool (Outil de paramétrage d'imprimante) s'installe automatiquement lorsque vous utilisez le programme d'installation initial pour installer le pilote d'imprimante. Pour plus d'informations, consultez la section *Installation des logiciels et des pilotes d'imprimante sur un ordinateur* à la page 7.

4

Important

« Printer Setting Tool » (Outil de paramétrage d'imprimante) n'est disponible qu'avec les imprimantes Brother compatibles.

Avant d'utiliser Printer Setting Tool

- Veillez à ce que le cordon d'alimentation secteur soit connecté à l'imprimante et à une prise électrique.
- Vérifiez que le pilote d'imprimante a été correctement installé et que vous pouvez imprimer.
- Connectez votre imprimante à un ordinateur avec un câble USB.

Utilisation de Printer Setting Tool pour Mac

- 1 Connectez l'imprimante que vous souhaitez configurer à l'ordinateur.
- 2 Cliquez sur **[Macintosh HD]** - **[Applications]** - **[Brother]** - **[Printer Setting Tool]** (Outil de paramétrage d'imprimante) - **[Printer Setting Tool.app]**.
La fenêtre **[Printer Setting Tool]** (Outil de paramétrage d'imprimante) s'affiche.
- 3 Vérifiez que l'imprimante à configurer s'affiche à côté de **[Printer]** (Imprimante). Si une autre imprimante s'affiche, sélectionnez l'imprimante souhaitée dans la liste pop-up.
- 4 Sélectionnez un onglet de paramètres, puis spécifiez ou modifiez les paramètres.
- 5 Cliquez sur **[Apply Settings to the Printer]** (Appliquer les paramètres à l'imprimante) dans l'onglet de paramétrage pour appliquer les paramètres à l'imprimante.
- 6 Cliquez sur **[Exit]** (Quitter) pour mettre fin à la spécification des paramètres.

Important

Utilisez Printer Setting Tool (Outil de paramétrage d'imprimante) pour configurer l'imprimante uniquement lorsque l'imprimante attend la prochaine tâche d'impression. Des dysfonctionnements peuvent survenir si vous tentez de configurer l'imprimante alors qu'elle traite une tâche.

Boîte de dialogue Paramètres

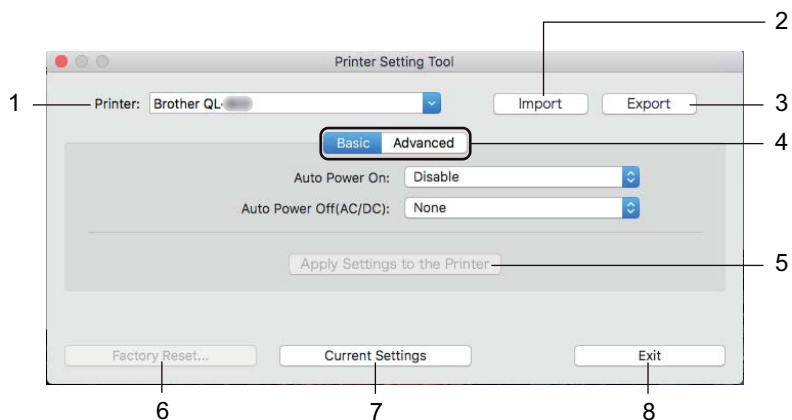

1 Printer (Imprimante)

Répertorie les imprimantes connectées.

2 Import (Importer)

Importe les paramètres depuis un fichier.

3 Export (Exporter)

Enregistre les paramètres actuels dans un fichier.

4 Onglets des paramètres

Contiennent des paramètres, qui peuvent être réglés ou modifiés.

5 Apply Settings to the Printer (Appliquer les paramètres à l'imprimante)

Applique les paramètres à l'imprimante.

6 Factory Reset (Réinitialisation usine)

Réinitialise les paramètres d'origine de l'imprimante.

7 Current Settings (Paramètres actuels)

Récupère les paramètres de l'imprimante actuellement connectée et les affiche dans la boîte de dialogue.

8 Exit (Quitter)

Quitte le Printer Setting Tool (Outil de paramétrage d'imprimante).

Onglet Basic (Param. de base)

Cette section présente l'onglet Param. de base de la boîte de dialogue Paramètres.

- **Auto Power On (Mise sous tension auto)**

Indique si l'imprimante s'allume automatiquement lorsque le cordon d'alimentation secteur est branché sur une prise électrique.

Paramètres disponibles : [**Disable**] (Désactiver), [**Enable**] (Activer)

- **Auto Power Off (AC/DC) (Hors tension auto (AC/DC))**

Spécifie le délai avant la mise hors tension automatique de l'imprimante lorsqu'elle est branchée sur une prise électrique.

Paramètres disponibles : [**None**] (Aucune), [**10/20/30/40/50/60 Minutes**]

4

Onglet Advanced (Avancés)

Cette section présente l'onglet Avancés de la boîte de dialogue Paramètres.

- **Print Density (Black) (Densité d'impression (noir))**

Définit la densité du noir.

Paramètres disponibles : [**+6/+5/+4/+3/+2/+1/0/-1/-2/-3/-4/-5/-6**]

- **Print Density (Red) (Densité d'impression (rouge))**

Définit la densité du rouge.

Paramètres disponibles : [**+6/+5/+4/+3/+2/+1/0/-1/-2/-3/-4/-5/-6**]

- **Print Data after Printing (Imprimer les données après l'impression)**

Indique si les données d'impression seront ou non effacées après l'impression.

Paramètres disponibles : [**Keep Print Data**] (Conserver les données d'impression), [**Erase All Print Data**] (Effacer toutes les données d'impression)

Application des changements de paramètres à plusieurs imprimantes d'étiquettes

- 1 Après avoir appliqué les paramètres à la première imprimante, déconnectez l'imprimante de l'ordinateur et connectez la deuxième imprimante sur l'ordinateur.
- 2 Sélectionnez la nouvelle imprimante connectée dans la liste déroulante [**Printer**] (Imprim.).
- 3 Cliquez sur [**Apply Settings to the Printer**] (Appliquer les paramètres à l'imprimante). Les mêmes paramètres que ceux ayant été appliqués à la première imprimante sont appliqués à la deuxième imprimante.
- 4 Répétez les étapes ❶ à ❸ pour toutes les imprimantes dont vous souhaitez changer les paramètres.



Remarque

Pour enregistrer les paramètres actuels dans un fichier, cliquez sur [**Export**] (Exporter).

Ces mêmes paramètres peuvent être appliqués à une autre imprimante en cliquant sur [**Import**] (Importer), puis en sélectionnant le fichier des paramètres exportés. Pour plus d'informations, consultez la section *Boîte de dialogue Paramètres* à la page 21.

Confirmation des paramètres de l'imprimante d'étiquettes

Vous pouvez imprimer le rapport des paramètres, qui contient les informations suivantes : la version du microprogramme, les paramètres de l'appareil et le numéro de série.

- 1 Mettez l'imprimante sous tension.
- 2 Maintenez le bouton de découpe (✂) enfoncé pour imprimer le rapport.



Remarque

Lorsque vous imprimez ce rapport, il est recommandé d'utiliser un rouleau DK avec des étiquettes de 29 mm ou plus larges, et une longueur d'impression de 64 mm. Les rouleaux DK destinés à l'impression deux couleurs ne peuvent pas être utilisés.

Configuration de l'impression deux couleurs avec d'autres applications

Suivez le processus ci-dessous lorsque vous effectuez une impression deux couleurs depuis une application autre que P-touch Editor.

Utilisateurs Windows®

- 1 Ouvrez la fenêtre **Périphériques et imprimantes**, sélectionnez **[QL-800]** et faites un clic droit dessus. Cliquez sur **[Propriétés de l'imprimante]**.
- 2 Sélectionnez l'onglet **[Général]**, puis cliquez sur le bouton **[Préférences...]**.
- 3 Sélectionnez **[2 couleurs [noir/rouge]]** dans la section **[Couleur]**.

Mac

- 1 Cliquez sur **[Fichier]** puis sélectionnez **[Imprimer]**. L'écran d'impression s'affiche.
- 2 Cliquez sur le bouton **[Afficher les détails]**. L'autre écran d'impression s'affiche alors. Cliquez sur le menu déroulant **[Notes]** pour sélectionner **[Avancé]**.
- 3 Sélectionnez **[2 couleurs [noir/rouge]]** dans la section **[Couleur]**.

Impression distribuée (Windows[®] uniquement)

Lorsque vous imprimez un grand nombre d'étiquettes, l'impression peut être distribuée sur plusieurs imprimantes.

L'impression étant réalisée simultanément, le temps d'impression total peut être réduit.



Remarque

- L'impression peut être distribuée aux imprimantes reliées via une connexion USB.
- Le nombre de pages est automatiquement divisé entre les imprimantes sélectionnées. Si le nombre de pages spécifié ne peut pas être divisé de façon égale entre les imprimantes, il sera divisé en fonction de l'ordre des imprimantes répertoriées dans la boîte de dialogue lorsque les paramètres d'impression sont spécifiés à l'étape 4.

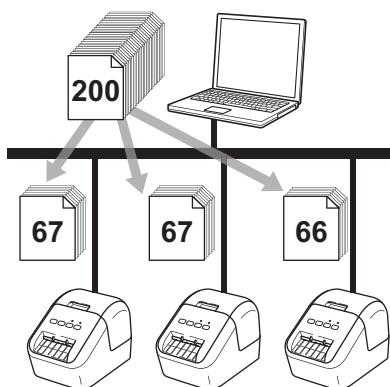

- 1 Dans le menu **[Fichier]** de P-touch Editor, cliquez sur **[Imprimer]**.
- 2 Cliquez sur **[Propriétés...]**.

- 3 Cliquez sur l'onglet **[Avancé]**, cochez la case **[Impression distribuée]**, puis cliquez sur **[Paramètres]**.

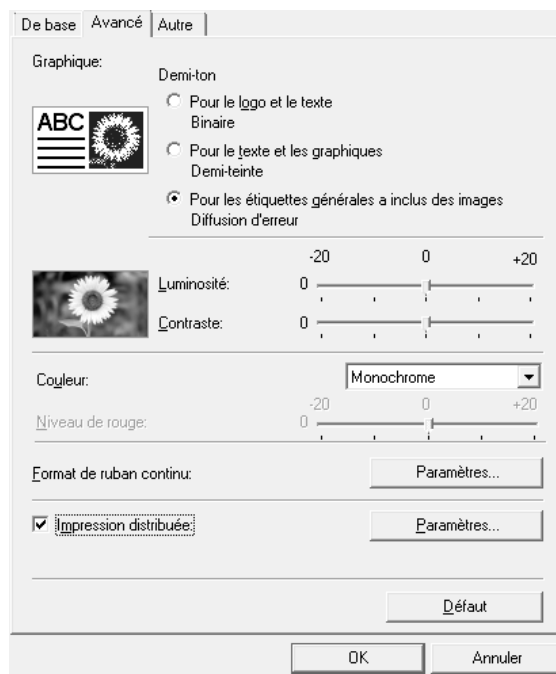

- 4 Dans la boîte de dialogue **Paramètres d'impression distribuée**, sélectionnez les imprimantes à utiliser pour l'impression distribuée.

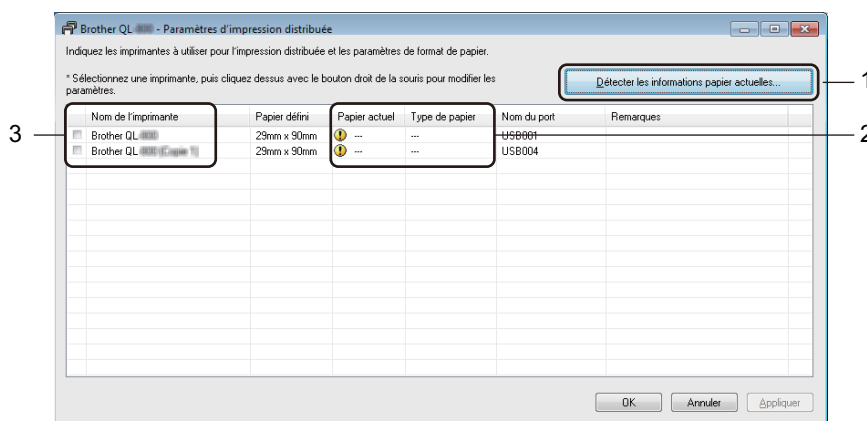

- Cliquez sur **[Détecter les informations papier actuelles...]** (1).
- Les informations d'imprimante actuelles ayant été détectées s'affichent sous **[Papier actuel]** et **[Type de papier]** (2).
- Cochez la case située à côté du **[Nom de l'imprimante]** à utiliser (3).



Remarque

Si la largeur des étiquettes sélectionnée est différente de celle affichée dans la colonne **[Papier actuel]**, l'icône  s'affiche. Chargez l'imprimante avec une étiquette dont la largeur correspond à celle spécifiée dans **[Largeur définie]**.

5 Spécifiez le format des étiquettes.

A. Si une seule imprimante a été sélectionnée.

Dans la boîte de dialogue **Paramètres d'impression distribuée** de l'étape 4, sélectionnez l'imprimante dont vous souhaitez spécifier les paramètres, puis double-cliquez dessus, ou faites un clic droit dessus et sélectionnez **[Paramètres]**. Dans la liste déroulante **[Largeur définie]**, sélectionnez le format d'étiquette.



Remarque

Vous pouvez saisir dans la zone de texte **[Remarques]** les informations à afficher dans la boîte de dialogue **[Paramètres d'impression distribuée]** de l'étape 4.

B. Si plusieurs imprimantes ont été sélectionnées.

Dans la boîte de dialogue **Paramètres d'impression distribuée** de l'étape 4, sélectionnez les imprimantes dont vous souhaitez spécifier les paramètres, faites un clic droit dessus, puis cliquez sur **[Paramètres]**. Dans la liste déroulante **[Largeur définie]**, sélectionnez le format d'étiquette. Le même format d'étiquette est appliqué à toutes les imprimantes sélectionnées.



Remarque

Les paramètres situés sous **[Paramètres de l'imprimante]** et **[Remarques]** ne sont pas disponibles.

6 Cliquez sur **[OK]** pour fermer la fenêtre de définition du format d'étiquette.

7 Cliquez sur **[OK]** pour fermer la fenêtre **[Paramètres d'impression distribuée]**.
La configuration est terminée.

8 Cliquez sur **[OK]** pour commencer l'impression distribuée.



Remarque

- La détection des informations d'une imprimante connectée à l'aide d'un concentrateur USB ou d'un serveur d'impression peut ne pas être possible. Avant l'impression, entrez manuellement les paramètres et vérifiez si l'imprimante peut être utilisée pour l'impression.
- Nous vous recommandons d'effectuer un test de connexion pour votre environnement d'exploitation. Contactez votre responsable informatique ou votre administrateur pour obtenir de l'aide.



Application

Comment utiliser P-touch Editor	29
Comment utiliser P-touch Library (Windows® uniquement)	45
Comment utiliser P-touch Editor Lite (Windows® uniquement)	50
Comment mettre à jour les logiciels P-touch	54

Pour utiliser votre imprimante avec votre ordinateur, installez P-touch Editor et le pilote d'imprimante.

Pour télécharger les derniers pilotes et logiciels, visitez le Brother Solutions Center, à l'adresse support.brother.com

[Sélectionnez votre région/pays.] - [Téléchargement] - [Choisissez votre produit]

Utilisateurs Windows®

Lancement de P-touch Editor

1 Lancez P-touch Editor.

■ **Sous Windows Vista® / Windows® 7**

Depuis le bouton Démarrer, cliquez sur [Tous les programmes] - [Brother P-touch] - [P-touch Editor 5.1], ou double-cliquez sur l'icône de raccourci [P-touch Editor 5.1] présente sur le bureau.

■ **Sous Windows® 8 / Windows® 8.1**

Cliquez sur [P-touch Editor 5.1] sur l'écran [Applications] ou double-cliquez sur [P-touch Editor 5.1] sur le bureau.

■ **Sous Windows® 10**

Depuis le bouton Démarrer, cliquez sur [P-touch Editor 5.1] sous [Brother P-touch] ou double-cliquez sur [P-touch Editor 5.1] sur le bureau.



2 Lorsque P-touch Editor démarre, choisissez entre créer une nouvelle mise en page et en ouvrir une existante.



Remarque

Pour modifier le comportement de P-touch Editor lors de son lancement, cliquez sur [Outils] - [Options] dans la barre de menus de l'application pour afficher la boîte de dialogue **Options**. Sur le côté gauche, sélectionnez l'en-tête [Options], puis le paramètre souhaité dans la zone de liste [Opérations] située sous [Configuration du démarrage]. Le paramètre d'origine est [Afficher une nouvelle vue].

3 Sélectionnez l'une des options affichées :

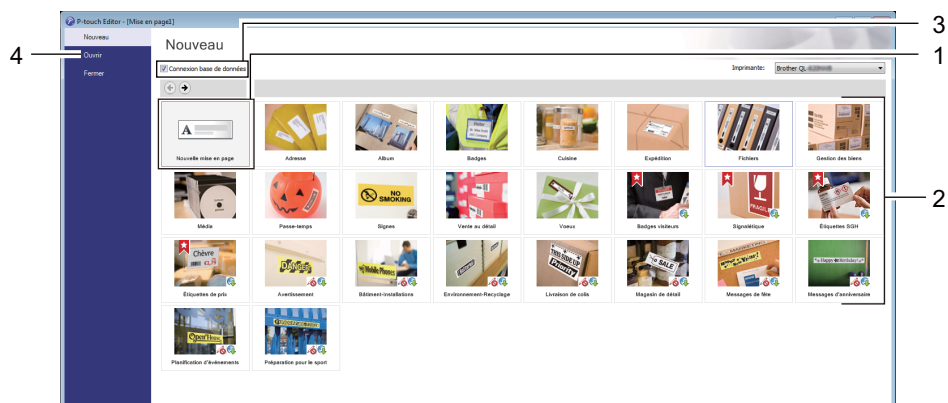

- 1 Pour créer une nouvelle mise en page, double-cliquez sur **[Nouvelle mise en page]**, ou cliquez sur **[Nouvelle mise en page]** puis sur [→].
- 2 Pour créer une nouvelle mise en page à l'aide d'une mise en page prédéfinie, double-cliquez sur un bouton de catégorie, ou sélectionnez un bouton de catégorie puis cliquez sur [→].
- 3 Pour associer une mise en page prédéfinie à une base de données, cochez la case **[Connexion base de données]**.
- 4 Pour ouvrir une mise en page existante, cliquez sur **[Ouvrir]**.

Impression à l'aide de P-touch Editor

■ Mode Express

Ce mode vous permet de créer rapidement des mises en page contenant du texte et des images.

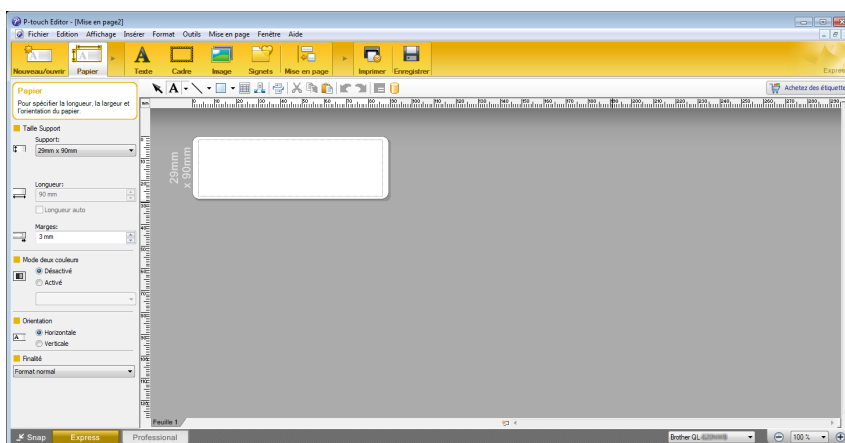

6

Pour imprimer, cliquez sur **[Fichier] - [Imprimer]** dans la barre de menus, ou cliquez sur l'icône **[Imprimer]**. Avant de procéder à une impression, configurez les paramètres d'impression sur l'écran Imprimer.

■ Mode Professional

Ce mode permet de créer des mises en page à l'aide de nombreux outils et options avancés.

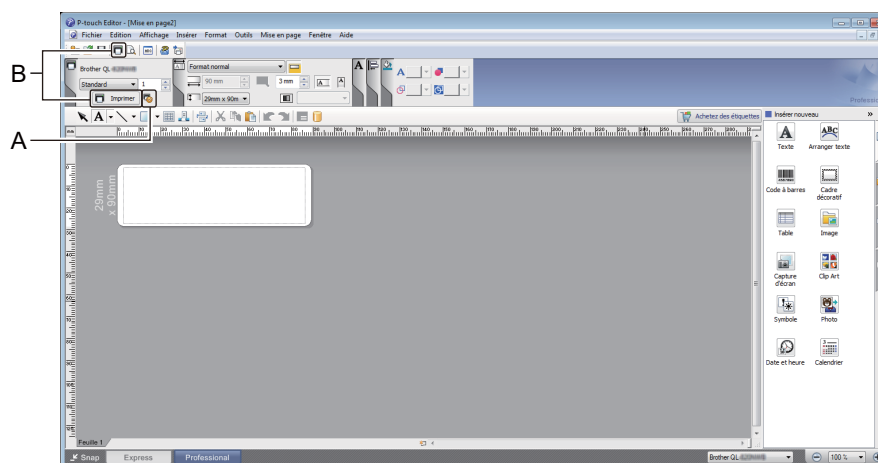

Pour imprimer, cliquez sur **[Fichier] - [Imprimer]** dans la barre de menus, ou cliquez sur l'icône **[Imprimer]** (A). Avant de procéder à une impression, configurez les paramètres d'impression sur l'écran Imprimer.

En outre, vous pouvez également cliquer sur l'icône **[Imprimer]** (B) pour commencer à imprimer sans modifier les paramètres d'impression.

■ Mode Snap

Ce mode permet de capturer tout ou partie du contenu de l'écran de l'ordinateur, de l'imprimer en tant qu'image et de l'enregistrer en vue d'une utilisation ultérieure.

- 1 Cliquez sur le bouton de sélection du mode **[Snap]**.
La boîte de dialogue **Description du mode Snap** apparaît.

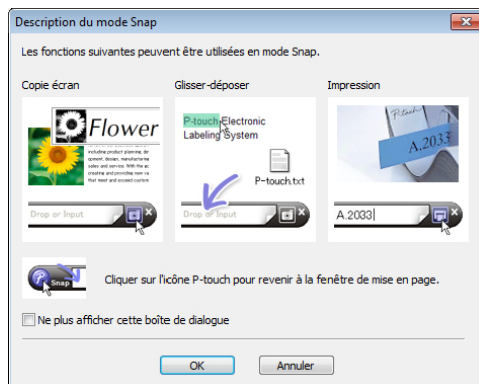

- 2 Cliquez sur **[OK]**.
La palette du mode **Snap** apparaît.





Configuration de l'impression deux couleurs

L'imprimante propose une fonction d'impression deux couleurs.

Configuration avec P-touch Editor

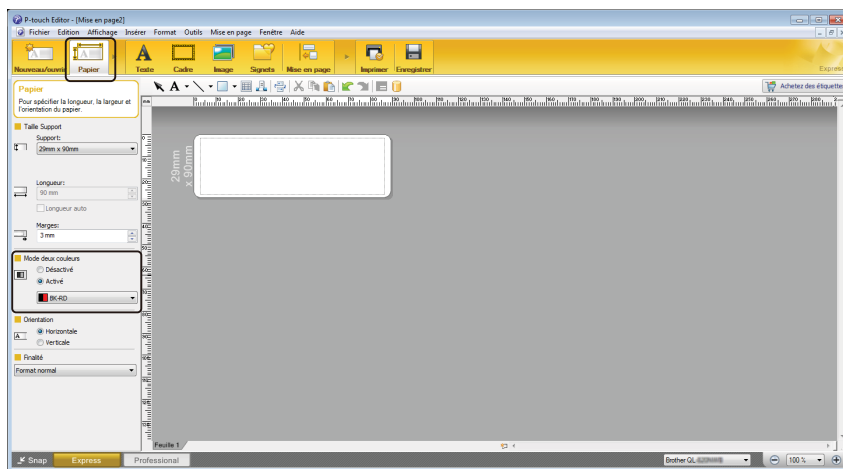
Mode Express





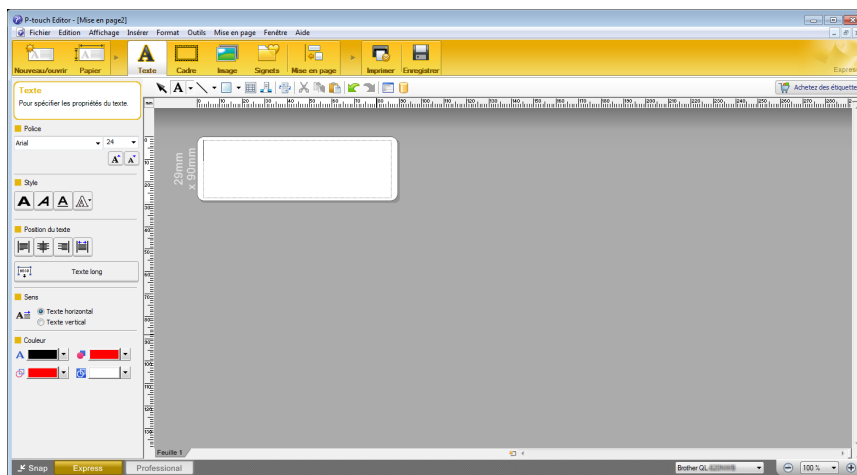

- 1 Sélectionnez  [Papier]. Le mode deux couleurs s'affiche alors.
- 2 Sélectionnez [Activé] pour le [Mode deux couleurs].

6





- 3 Sélectionnez [Texte] pour modifier la couleur du texte.
- 4 Sélectionnez [Cadre] pour modifier la couleur du cadre.



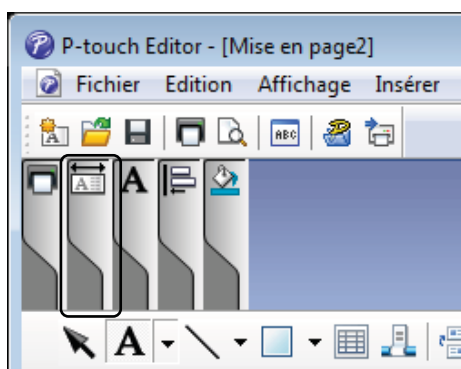

- Utilisez  [Application d'une couleur au texte sélectionné] pour modifier la couleur du texte.
- Utilisez  [Changement de la couleur de remplissage] pour modifier la couleur avec laquelle colorer une zone délimitée.
- Utilisez  [Changement de la couleur de la ligne] pour modifier la couleur de la ligne.
- Utilisez  [Affichage de la couleur de fond de l'objet] pour modifier la couleur d'arrière-plan de l'objet.

Mode Professionnel

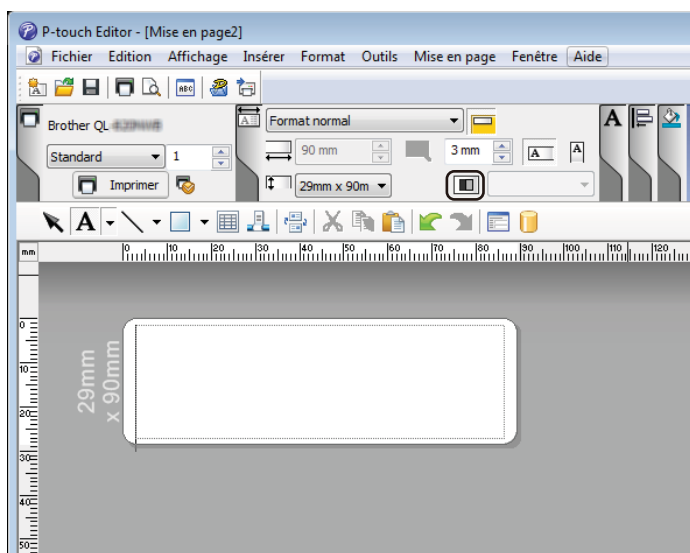

- 1 Cliquez sur l'illustration , et l'élément détaillé s'affichera.



- 2 Cliquez sur l'icône , puis sur [Un support deux couleurs a été sélectionné. Passage à l'« Affichage des couleurs d'impression ».] s'affiche. Cliquez sur [OK].

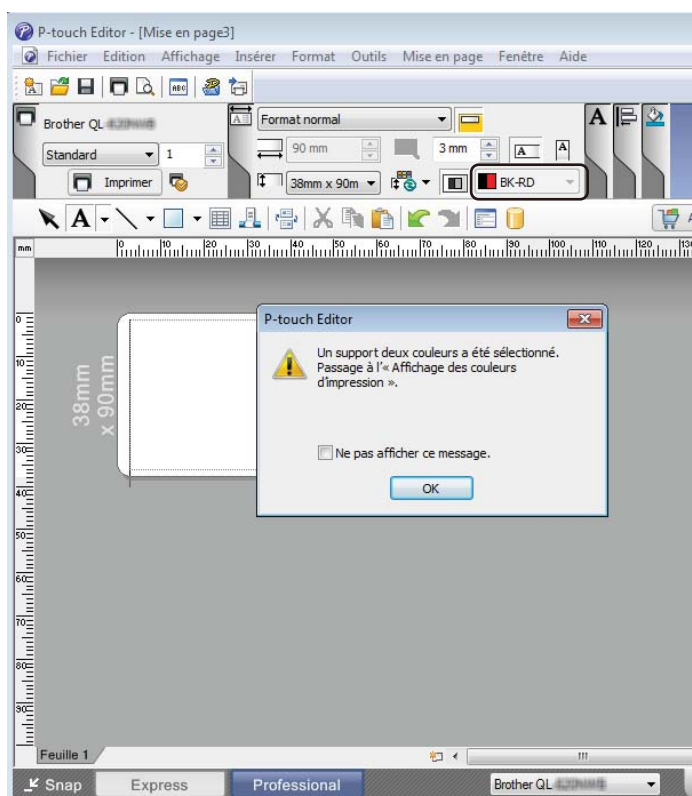

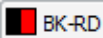

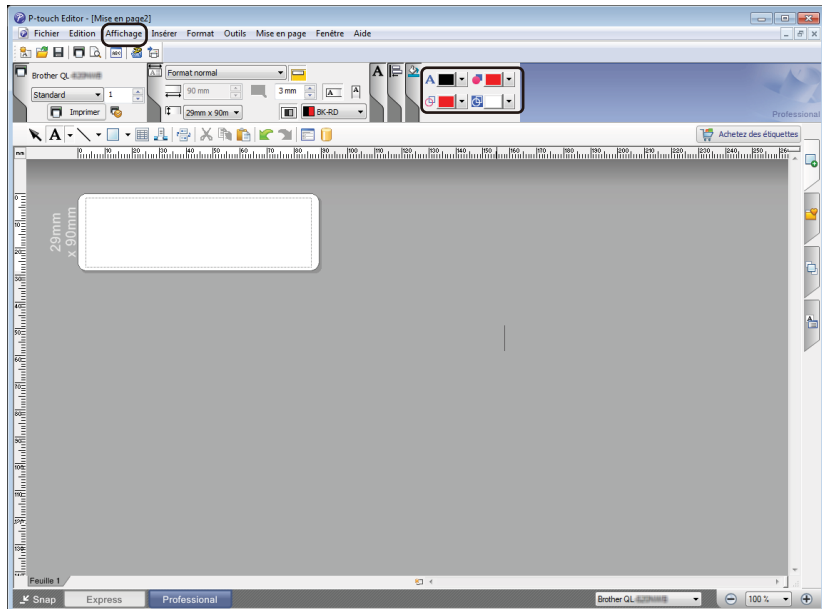

- 3 Cliquez sur  dans la liste déroulante sur la gauche, puis sélectionnez [BK-RD].



- 4 Cliquez sur [Affichage] ; puis sélectionnez [Palette des propriétés], et cliquez sur [Couleur]. La palette d'édition Couleur s'affiche.



- Utilisez  [**Application d'une couleur au texte sélectionné**] pour modifier la couleur du texte.
- Utilisez  [**Changement de la couleur de remplissage**] pour modifier la couleur avec laquelle colorer une zone délimitée.
- Utilisez  [**Changement de la couleur de la ligne**] pour modifier la couleur de la ligne.
- Utilisez  [**Affichage de la couleur de fond de l'objet**] pour modifier la couleur d'arrière-plan de l'objet.



Remarque

- Vous pouvez régler la luminosité, le contraste et le seuil (plage de rouge) dans les paramètres du pilote.
- Vous pouvez régler la densité d'impression pour le noir/rouge dans Outil de paramétrage d'imprimante.
- Vous ne pouvez pas sélectionner le mode haute résolution pour l'impression deux couleurs.

Mac

Lancement de P-touch Editor

Pour lancer P-touch Editor, double-cliquez sur l'icône **[P-touch Editor]** du bureau.



Remarque

- Vous pouvez également procéder comme suit pour lancer P-touch Editor :
Double-cliquez sur **[Macintosh HD]** - **[Applications]** - **[P-touch Editor 5.1]**, puis double-cliquez sur l'icône de l'application **[P-touch Editor]**.
 - Si vous utilisez un Mac, vous ne pouvez pas transférer sur l'imprimante les données d'étiquette créées avec P-touch Editor.
-

Modes de fonctionnement

■ Mode Standard

Ce mode vous permet de créer des étiquettes contenant du texte et des images.

La fenêtre de mise en page est composée des sections suivantes :

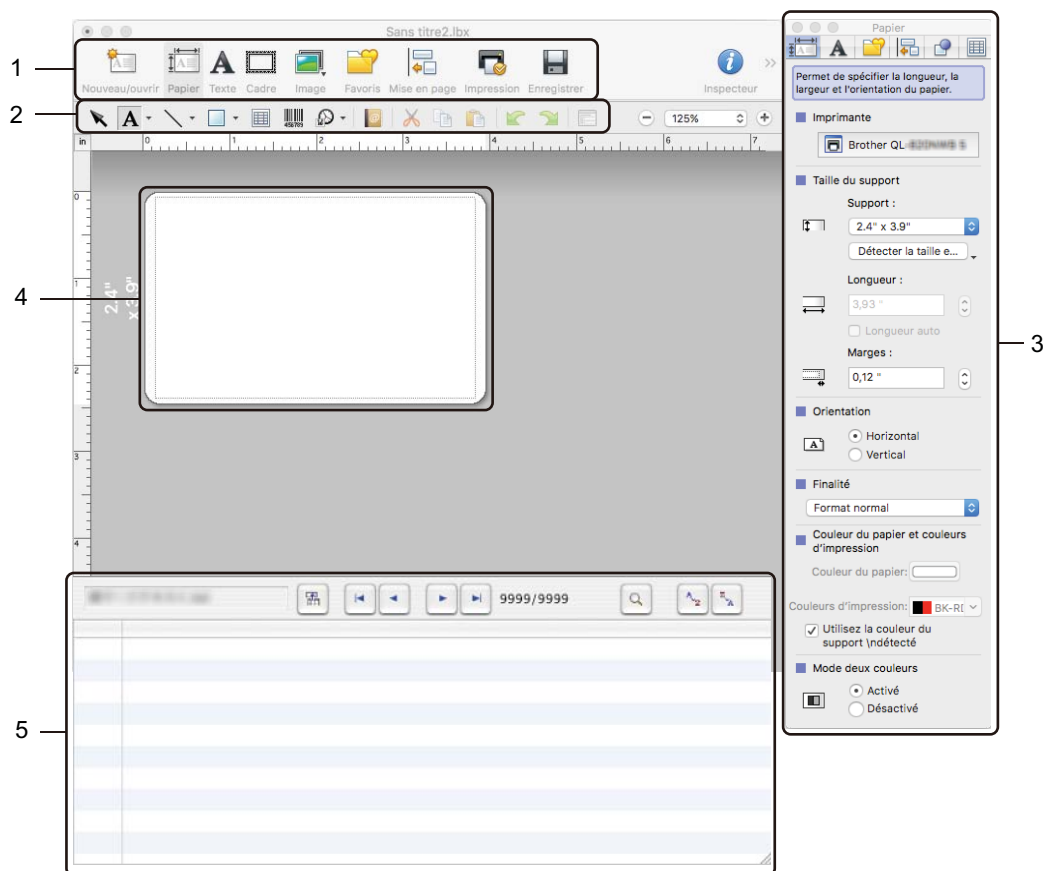

- 1 Barre de commande
- 2 Barre d'outils de dessin/d'édition
- 3 Inspecteur
- 4 Fenêtre de mise en page
- 5 Fenêtre Base de données

■ Mode Snap

Ce mode vous permet de capturer l'écran, de l'imprimer sous forme d'image et de l'enregistrer en vue d'une utilisation ultérieure.

Pour lancer le mode Snap, procédez comme suit :

- 1 Cliquez sur le bouton de sélection du mode **[Snap]**.
La boîte de dialogue **Description du mode Snap** apparaît.

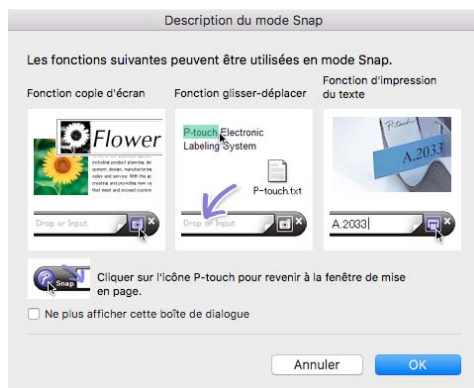

- 2 Cliquez sur **[OK]**.
La palette du mode **Snap** apparaît.

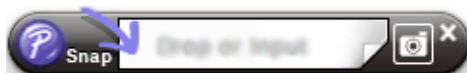



Configuration de l'impression deux couleurs

L'imprimante propose une fonction d'impression deux couleurs.

Configuration avec P-touch Editor

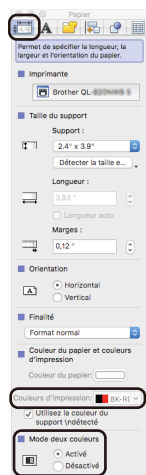
Mode Standard





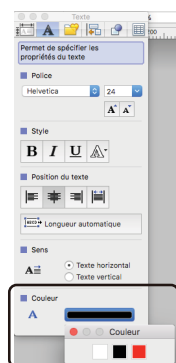

- 1 Sélectionnez  [**Papier**]. Le mode deux couleurs s'affiche alors.
- 2 Sélectionnez [**BK-RD**] pour [**Couleurs d'impression**] et [**Activé**] pour [**Mode deux couleurs**].

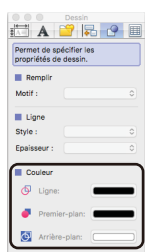

- 3 Sélectionnez [**Texte**] pour modifier le texte.
- 4 Sélectionnez [**Couleur**] pour modifier la couleur du texte.



- 5 Cliquez sur  , les outils d'édition ci-dessous s'affichent alors.
 - Utilisez  [**Changement de la couleur de la ligne**] pour modifier la couleur de la ligne.
 - Utilisez  [**Changement de la couleur de remplissage**] pour modifier la couleur avec laquelle colorer une zone délimitée.
 - Utilisez  [**Affichage de la couleur de fond de l'objet**] pour modifier la couleur d'arrière-plan de l'objet.



Remarque

- Vous pouvez régler la luminosité, le contraste et le seuil (plage de rouge) dans les paramètres du pilote.
- Vous pouvez régler la densité d'impression pour le noir/rouge dans Printer Setting Tool (Outil de paramétrage d'imprimante).

Comment utiliser P-touch Address Book (Windows® uniquement)

Cette section décrit la procédure à suivre pour créer efficacement des étiquettes à partir de contacts, en utilisant P-touch Address Book. Les écrans peuvent varier selon le système d'exploitation que vous utilisez. (P-touch Address Book n'est pas pris en charge dans certaines langues.)

Lancement de P-touch Address Book

- 1 Cliquez sur [Démarrer] - [Tous les programmes] - [Brother P-touch] - [P-touch Address Book 1.2].



Remarque

Vous pouvez également lancer P-touch Address Book en utilisant les méthodes suivantes (uniquement si vous avez créé un raccourci lors de l'installation) :

- Double-cliquez sur l'icône de raccourci du bureau.
- Cliquez sur l'icône de raccourci dans la barre de lancement rapide.

Lorsque P-touch Address Book est lancé, la boîte de dialogue **Démarrage** s'affiche et vous permet de créer de nouveaux contacts, d'importer des données au format CSV ou des contacts Outlook, et plus encore.



- 2 Dans la boîte de dialogue **Démarrage**, précisez le fonctionnement de P-touch Address Book souhaité et cliquez sur le bouton [OK].

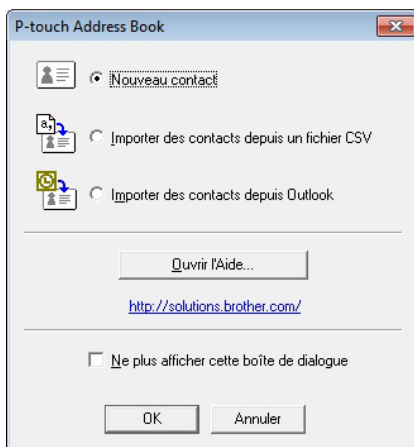

- Si vous sélectionnez [Nouveau contact], la fenêtre de mise en page s'affiche.
- Si vous sélectionnez [Importer des contacts depuis un fichier CSV] ou [Importer des contacts depuis Outlook], vous pouvez importer des contacts dans d'autres formats.
- Cliquez sur le bouton [Ouvrir l'Aide...] pour ouvrir les fichiers d'aide de P-touch Address Book. L'aide de P-touch Address Book offre des informations détaillées sur les fonctions disponibles et explique comment utiliser P-touch Address Book.

Fenêtre de mise en page

La fenêtre de mise en page est composée des huit sections suivantes :

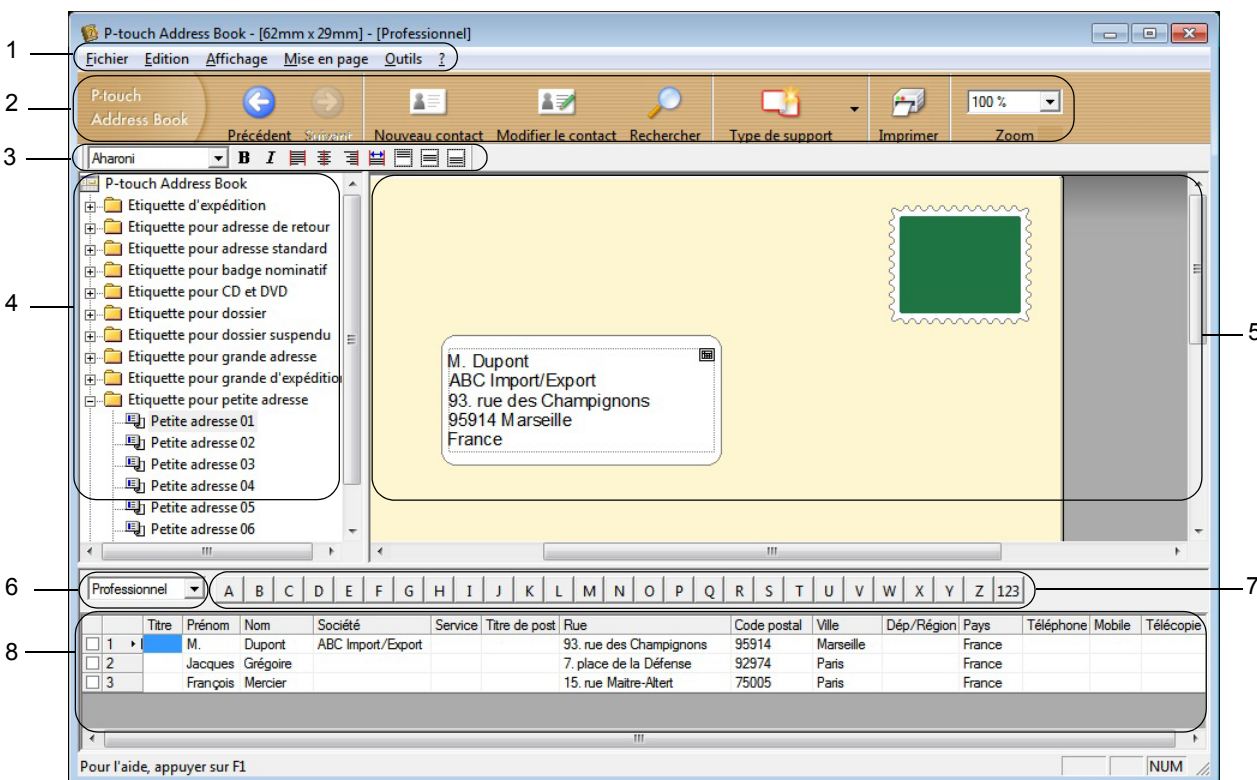

1 Barre de menus

Les commandes sont classées par fonction dans chaque menu (Fichier, Edition, Affichage, Mise en page et Outils).

2 Barre d'outils standard

Fournit un groupe de commandes fréquemment utilisées (comme Nouveau contact, Modifier le contact, Rechercher ou Imprimer).

3 Barre d'outils de texte

Permet de modifier les caractéristiques du texte, telles que la taille de la police et l'alignement, pour le mettre en forme.

4 Vue de sélection du style de mise en page

Affiche les styles de mise en page enregistrés dans le dossier.

5 Zone de travail de mise en page

Permet d'afficher ou d'éditer une mise en page utilisant le style de mise en page dans la vue de sélection du style de mise en page.

6 Liste déroulante des listes de contacts

Affiche la liste de contacts actuellement spécifiée. Vous pouvez sélectionner [Personnel], [Professionnel], [Autre1], [Autre2] et [Autre3].

7 Onglet d'index

Vous pouvez effectuer des recherches dans le champ en Vue Enregistrements. Cliquez sur [Outils] - [Tri] pour ouvrir la boîte de dialogue Tri et précisez le champ souhaité à l'aide de la [Touche1].

8 Vue Enregistrements

Affiche les données de contacts dans chacun des champs. Ces données peuvent également être éditées (ajoutées, supprimées ou modifiées).

Création d'un nouveau contact



Cette section explique comment créer un nouveau contact.



- 1 Cliquez sur [Fichier] - [Nouveau contact], ou cliquez sur le bouton Nouveau contact . La boîte de dialogue Nouveau contact s'affiche.
- 2 Saisissez les informations du nouveau contact.

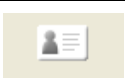

1 Barre d'outils du formulaire Nouveau contact

Les commandes suivantes sont classées dans le menu :

Icône	Nom du bouton	Fonction
	Précédent	Affiche le contact précédent.
	Suivant	Affiche le contact suivant.
	Nouveau contact	Affiche la fenêtre du formulaire Nouveau contact.

Icône	Nom du bouton	Fonction
	Supprimer le contact	Supprime le contact actuellement sélectionné.
	Image	<p>Vous permet d'insérer, pour un contact, une image/photo à partir d'un fichier ou d'un appareil photo connecté à l'ordinateur.</p> <p>Les types de fichiers suivants sont pris en charge :</p> <ul style="list-style-type: none"> • Bitmap (*.bmp, *.dib) • Fichier JPEG (*.jpg, *.jpeg) • Fichier TIFF (décompressé) (*.tif) • Fichier GIF (*.gif) • Icône (*.ico) • Windows Meta File (*.wmf, *.emf) (Réglage de l'image non autorisé) • Fichier PNG (*.png)
	Enregistrer et fermer	Enregistre le contact et ferme la boîte de dialogue Nouveau contact .

2 Formulaire de contact

Permet d'entrer les différents éléments, tels que le nom, l'adresse, le numéro de téléphone, les informations professionnelles ainsi que l'adresse électronique du nouveau contact.

- 3 Lorsque vous avez terminé la saisie des données, cliquez sur le bouton Enregistrer et fermer  pour les stocker.

Comment utiliser P-touch Library (Windows® uniquement)

P-touch Library

Ce programme vous permet de gérer et d'imprimer des modèles P-touch Editor.

Démarrage de P-touch Library

■ Sous Windows Vista® / Windows® 7

Depuis le bouton Démarrer, cliquez sur [Tous les programmes] - [Brother P-touch] - [P-touch Tools] - [P-touch Library 2.2].

■ Sous Windows® 8 / Windows® 8.1

Cliquez sur [P-touch Library 2.2] sur l'écran [Applications].

■ Sous Windows® 10

Depuis le bouton Démarrer, cliquez sur [P-touch Library 2.2] sous [Brother P-touch].

La fenêtre principale de P-touch Library s'affiche au lancement.

Fenêtre principale

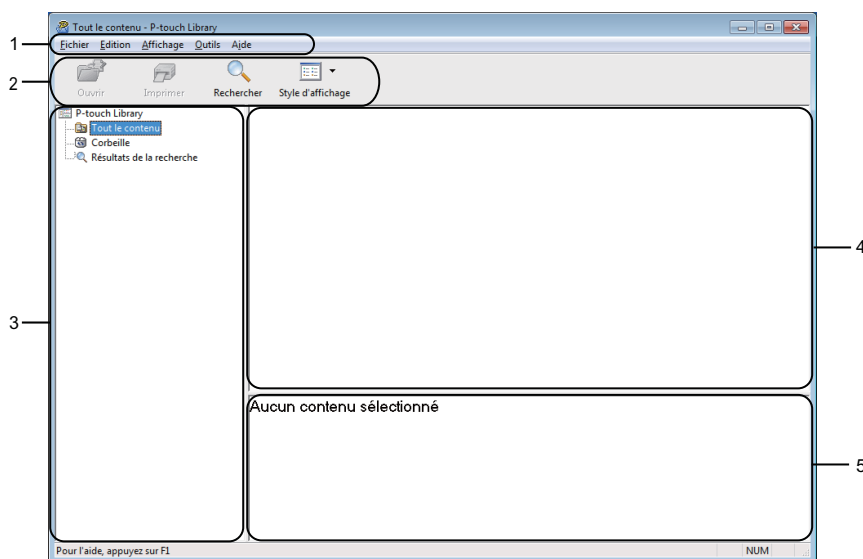

1 Barre de menus

Donne accès à toutes les commandes disponibles, qui sont classées sous les différents titres de menu ([Fichier], [Edition], [Affichage], [Outils] et [Aide]) suivant leur fonction.

2 Barre d'outils

Donne accès aux commandes fréquemment utilisées.

3 Liste des dossiers

Affiche la liste des dossiers. Lorsque vous sélectionnez un dossier, les modèles qu'il contient s'affichent dans la liste des modèles.



4 Liste des modèles

Affiche la liste des modèles du dossier sélectionné.

5 Aperçu

Affiche l'aperçu des modèles sélectionnés dans la liste des modèles.

Signification des icônes de la barre d'outils

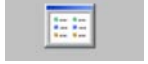
Icône	Nom du bouton	Fonction
	Ouvrir	Ouvre le modèle sélectionné.
	Imprimer	L'imprimante imprime le modèle sélectionné.
	Rechercher	Permet de rechercher des modèles enregistrés dans P-touch Library.
	Style d'affichage	Permet de modifier le style d'affichage des fichiers.

Ouverture et modification de modèles

Sélectionnez le modèle à ouvrir ou à modifier, puis cliquez sur [Ouvrir].

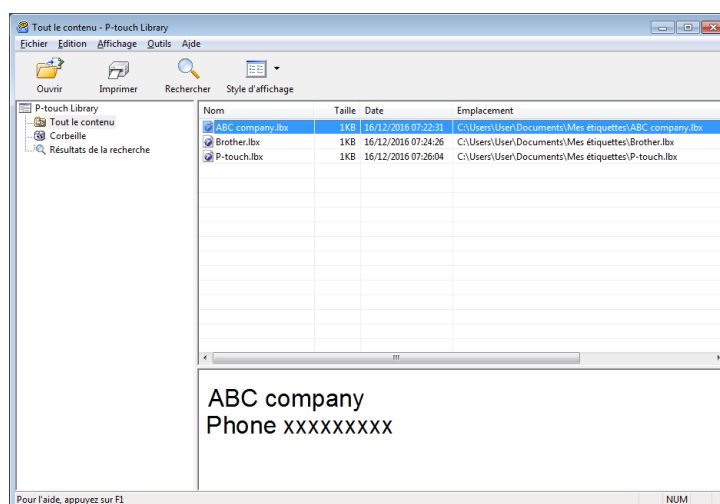

Le programme associé au modèle se lance et vous pouvez alors modifier ce dernier.

Impression de modèles

Sélectionnez le modèle à imprimer, puis cliquez sur **[Imprimer]**.

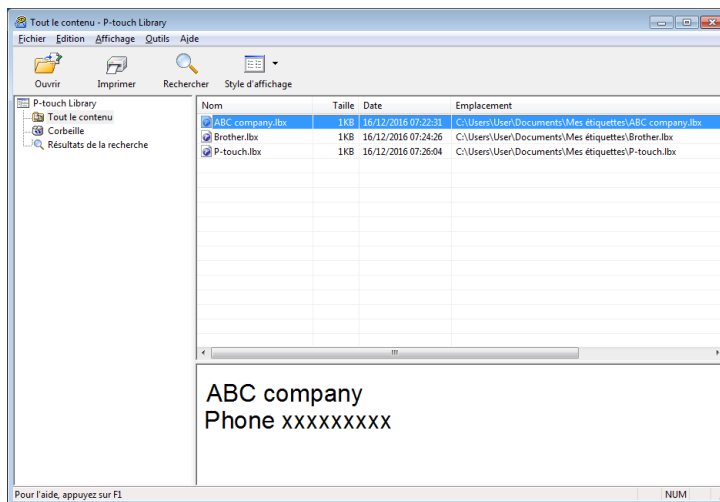

L'imprimante connectée imprime le modèle.

Recherche de modèles

Vous pouvez rechercher des modèles enregistrés dans P-touch Library.

- 1 Cliquez sur **[Rechercher]**.
La boîte de dialogue **Rechercher** s'affiche.

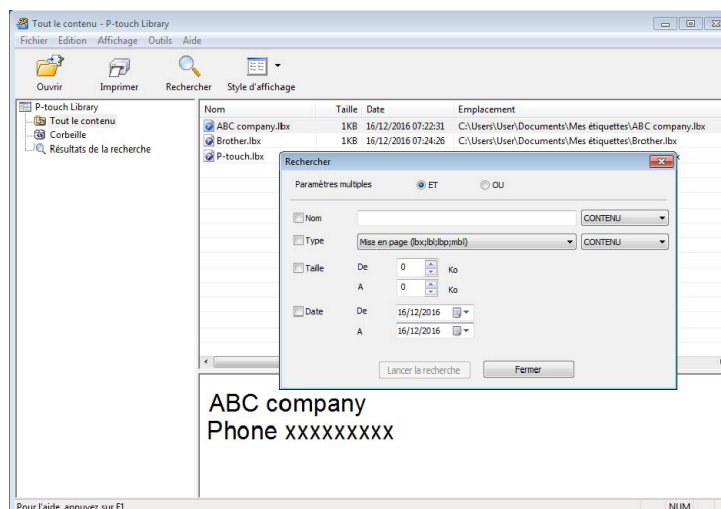

- 2 Spécifiez les critères de recherche.
Les critères de recherche disponibles sont présentés ci-dessous :

Paramètres	Détails
Paramètres multiples	Détermine le mode de recherche utilisé par le programme quand plusieurs critères sont spécifiés. Si vous sélectionnez [ET] , le programme recherche les fichiers répondant à l'ensemble des critères spécifiés. Si vous sélectionnez [OU] , le programme recherche les fichiers répondant à l'un des critères spécifiés, quel qu'il soit.
Nom	Recherchez un modèle en spécifiant le nom du fichier.
Type	Recherchez un modèle en spécifiant le type du fichier.
Taille	Recherchez un modèle en spécifiant la taille du fichier.
Date	Recherchez un modèle en spécifiant la date du fichier.

- 3 Cliquez sur **[Lancer la recherche]**.
La recherche commence.
Les résultats de la recherche s'affichent à l'écran.

- 4 Fermez la boîte de dialogue **Rechercher**.
Pour vérifier les résultats de la recherche, cliquez sur **[Résultats de la recherche]** dans la vue dossiers.



Remarque

Vous pouvez enregistrer des modèles dans P-touch Library en les faisant glisser dans le dossier **[Tout le contenu]** ou dans la liste des dossiers. Vous pouvez également configurer P-touch Editor pour enregistrer automatiquement les modèles dans P-touch Library à l'aide de la procédure suivante :



- 1 Depuis le menu P-touch Editor, sélectionnez **[Outils] - [Options]**.
 - 2 Dans la boîte de dialogue **Options**, cliquez sur **[Configuration de l'enregistrement]** (onglet **[Général]**).
 - 3 Sélectionnez le délai d'enregistrement des modèles créés avec P-touch Editor, puis cliquez sur **[OK]**.
-

Comment utiliser P-touch Editor Lite (Windows® uniquement)

P-touch Editor Lite vous permet de créer rapidement différentes mises en page d'étiquettes simples sans installer de pilotes ou de logiciels.

P-touch Editor Lite n'est pris en charge que lorsque l'imprimante est connectée avec un câble USB.

Une fois le câble USB connecté, une boîte de dialogue s'affiche sur l'écran de l'ordinateur.

- Sous Windows Vista®, cliquez sur  (P-touch Editor Lite).
- Sous Windows® 7 / Windows® 8 / Windows® 8.1 / Windows® 10, cliquez sur « Ouvrir le dossier et afficher les fichiers », puis double-cliquez sur  (PTLITE10).









P-touch Editor Lite démarre.



* L'imprimante doit être définie en mode P-touch Editor Lite. Appuyez sur le bouton Editor Lite et maintenez-le enfoncé jusqu'à ce que le voyant Editor Lite s'allume.

Fenêtre de mise en page

























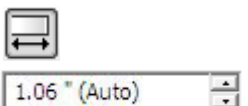

1 Barre d'outils des commandes

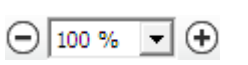
Icône	Fonction
	Affiche l'écran de création de nouvelle étiquette.
	Ouvre un fichier enregistré avec P-touch Editor Lite.
	Enregistre les données sur votre ordinateur, mais pas sur l'imprimante.
	Insère une nouvelle zone de texte (utile lors de la création d'étiquettes contenant des lignes de texte individuelles et multiples).
	Insère une image dans votre étiquette. Du fichier : insère une image stockée sur votre ordinateur. Capture d'écran : insère la zone sélectionnée de l'écran de l'ordinateur en tant que graphique. Symbole : insère un des symboles intégrés de votre ordinateur.
	Insère un cadre.
	Quitte P-touch Editor Lite et lance P-touch Editor.
	Affiche le menu. Le menu comprend toutes les fonctions de P-touch Editor Lite.





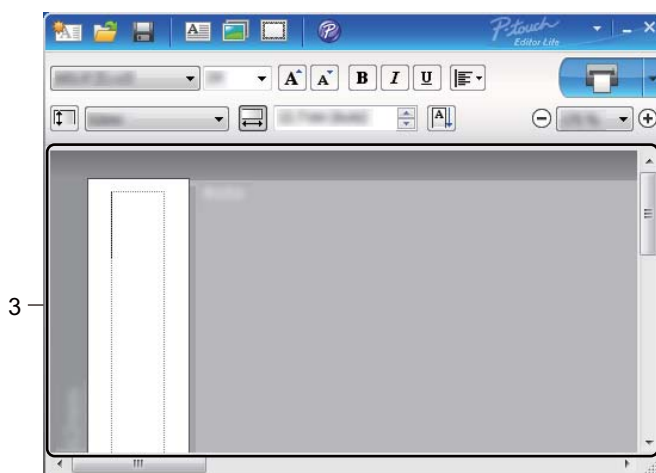

Icône	Fonction
	Réduit P-touch Editor Lite.
	Ferme P-touch Editor Lite.

2 Barre d'outils des propriétés

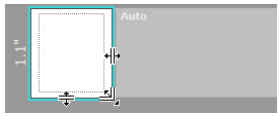
Icône	Fonction
	Cliquez sur  pour modifier la police.
	Cliquez sur  pour spécifier la taille de la police. Vous pouvez régler la taille de la police un niveau au-dessus ou en dessous en cliquant sur  ou sur  .
	Permet de spécifier le style de police :  /  Gras  /  Italique  /  Souligné
	Permet de spécifier l'alignement du texte dans une zone de texte.
	Définit la largeur de l'étiquette. Cliquez sur  pour détecter automatiquement la largeur de l'étiquette insérée.
	Permet de définir la largeur de l'étiquette. Cliquez sur  pour adapter automatiquement la longueur de l'étiquette au texte saisi.
	Permet de définir/annuler l'orientation verticale de l'étiquette.
	Cliquez sur  pour définir le facteur de zoom de la vue d'étiquette. Vous pouvez également modifier le facteur de zoom en cliquant sur  ou sur  .
	Cliquez sur  pour imprimer normalement ou sur  pour imprimer avec des options. Découpe auto : chaque étiquette est automatiquement découpée après l'impression. Coupe en fin : coupe les étiquettes une fois la dernière étiquette imprimée. Copies : imprime plusieurs copies d'une étiquette.

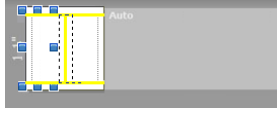

3 Vue d'étiquette

Affichage	Fonction
	Cette vue d'étiquette s'affiche au lancement du logiciel. La largeur de l'étiquette actuellement définie s'affiche à gauche de l'image de l'étiquette. Lorsque « Automatique » s'affiche à droite, la longueur de l'étiquette est automatiquement adaptée à celle du texte.
	Pour modifier manuellement la longueur et la largeur de l'étiquette, déplacez le pointeur de la souris sur le bord de la zone de l'étiquette, puis faites-le glisser lorsque la ligne bleue s'affiche.
	Pour régler la taille de la fenêtre de P-touch Editor Lite, déplacez le pointeur sur un bord de la fenêtre et faites-le glisser lorsque le pointeur se change en flèche.
	Des lignes de guidage s'affichent parfois lorsque vous déplacez des objets. Elles s'affichent lorsque l'objet est aligné sur le bord gauche, droit, supérieur ou inférieur de la zone imprimable, ou centré. Dans l'illustration de gauche, les lignes de guidage indiquent que l'objet est centré sur le bord supérieur de l'étiquette.
	Les zones de texte, images et cadres insérés sont considérés comme des objets. Les objets sont entourés de poignées (indiquées par huit points bleus).
	Indique qu'un objet est sélectionné.
	Le pointeur se transforme en flèche lorsqu'il est placé sur une poignée. Déplacez les poignées pour modifier la taille de l'objet.
	Pour déplacer des objets, déplacez-les lorsque le pointeur se change en croix. Pour les objets texte, le pointeur ne se change en croix que sur la bordure de l'objet.

Faites un clic droit sur la zone d'affichage de la mise en page et exécutez les éléments de menu suivants.

Autres fonctions (faites un clic droit pour les afficher)

Menu	Action
Annuler Rétablir	Cliquez sur Annuler pour annuler la dernière opération. Cliquez sur Rétablir pour rétablir la dernière opération.
Couper Copier Coller	Sélectionnez la zone de texte (ou l'objet) que vous souhaitez couper ou copier et sélectionnez Couper ou Copier . Cliquez dans la zone de destination et sélectionnez Coller .
Marges latérales	Cette fonction n'est pas disponible sur les imprimantes QL.
Insérer	Cliquez sur Insérer . Sélectionnez Zone de texte pour insérer du texte sur l'étiquette. Sélectionnez Du fichier pour insérer une image stockée sur votre ordinateur. Sélectionnez Capture d'écran pour insérer la zone sélectionnée sur l'écran d'ordinateur. Sélectionnez Symbole pour insérer un des symboles intégrés de votre ordinateur. Sélectionnez Cadre pour insérer un des cadres intégrés de P-touch Editor Lite.
Sens	Sélectionnez l'objet texte et cliquez sur Texte horizontal ou Texte vertical pour modifier l'orientation de l'étiquette.
Numérotation	Sélectionnez un nombre ou une lettre dans votre texte et cliquez sur Numérotation pour insérer le nombre ou la lettre qui suit sur chaque étiquette. Cliquez sur  à droite du bouton Imprimer et cliquez sur Options d'impression . Cochez la case Numérotation et entrez le nombre d'étiquettes à imprimer dans le champ Nombre . Cliquez sur le bouton Imprimer .
Changer image	Sélectionnez l'image et cliquez sur Changer image pour remplacer l'image actuelle par une autre.
Rotation	Permet de faire pivoter les objets de 0° , 90° , 180° ou 270° .
Ordre	Sélectionnez un des objets et cliquez sur Ordre , puis sélectionnez Mettre au premier plan , Mettre à l'arrière-plan , Avancer ou Reculer pour définir l'ordre de chaque objet dans le calque.
P-touch Editor...	Cliquez sur P-touch Editor pour utiliser temporairement P-touch Editor. Pour une utilisation continue de P-touch Editor, appuyez sur le bouton Editor Lite et maintenez-le enfoncé jusqu'à ce que le voyant Editor Lite s'éteigne.
Options	Cliquez sur Options . Sélectionnez mm ou pouces pour définir l'unité de mesure. Sélectionnez la langue de P-touch Editor Lite. Redémarrez l'application pour appliquer la nouvelle « Langue » sélectionnée. Sélectionnez Afficher la nouvelle valeur après l'impression ou Rétablir la valeur d'origine après l'impression pour définir l'option de numérotation.
Brother Solutions Center	Cliquez sur Brother Solutions Center pour accéder au site Web afin d'obtenir de l'aide et des informations.
A propos de...	Cliquez sur A propos de pour en savoir plus sur la version de P-touch Editor Lite.
Quitter	Cliquez sur Quitter pour quitter P-touch Editor Lite.

Vous pouvez utiliser P-touch Update Software pour installer la dernière version des logiciels.



Remarque

- Les logiciels et le contenu de ce manuel peuvent être différents.
- N'éteignez pas l'appareil lors du transfert de données ou de la mise à jour du microprogramme.

Mise à jour de P-touch Editor et P-touch Address Book (Windows® uniquement)

⚠ Important

(Windows® uniquement) Installez le pilote d'imprimante avant de mettre à jour P-touch Editor et P-touch Address Book.

Utilisateurs Windows®

1 Lancez le logiciel P-touch Update Software.

■ Sous Windows Vista® / Windows® 7

Double-cliquez sur l'icône **[P-touch Update Software]**.



Remarque

Vous pouvez également procéder comme suit pour lancer P-touch Update Software :

Cliquez sur le bouton Démarrer, puis sélectionnez **[Tous les programmes] - [Brother P-touch] - [P-touch Update Software]**.

■ Sous Windows® 8 / Windows® 8.1

Cliquez sur **[P-touch Update Software]** sur l'écran **[Applications]** ou double-cliquez sur **[P-touch Update Software]** sur le bureau.

■ Sous Windows® 10

À partir du bouton Démarrer, cliquez sur **[Brother P-touch] - [P-touch Update Software]** ou double-cliquez sur **[P-touch Update Software]** sur le bureau.



- 2 Cliquez sur l'icône **[Mise à jour des logiciels de l'ordinateur]**.

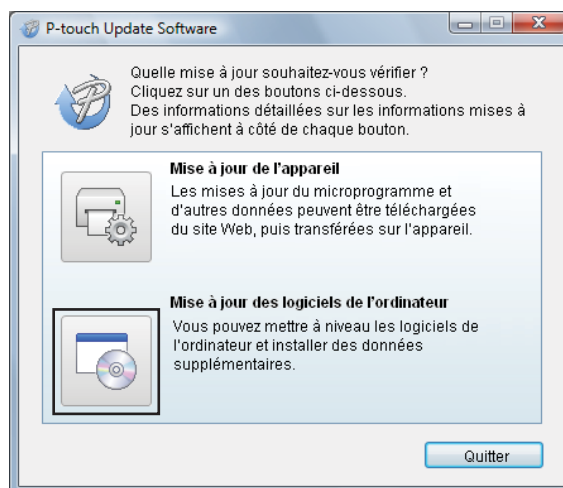

- 3 Sélectionnez l'**[Imprimante]** et la **[Langue]**, cochez les cases situées à côté de Cable Label Tool et de P-touch Editor, puis cliquez sur **[Installer]**.

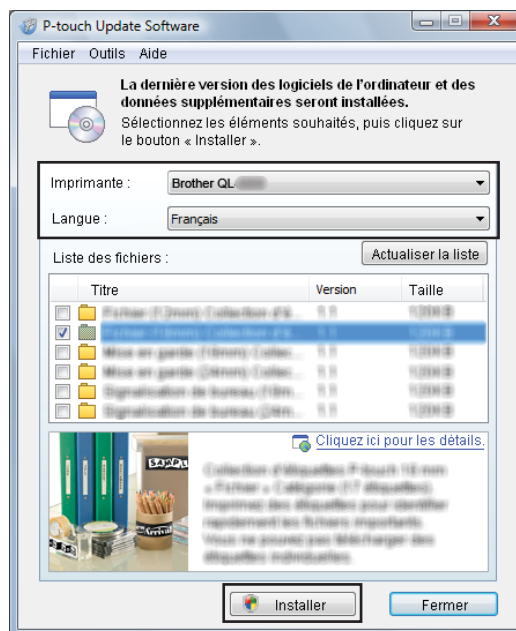

- 4 Un message s'affiche une fois l'installation terminée.

Mac

- 1 Double-cliquez sur l'icône [**P-touch Update Software**] du bureau.



Remarque

Vous pouvez également procéder comme suit pour lancer P-touch Update Software :

Double-cliquez sur [**Macintosh HD**] - [**Applications**] - [**P-touch Update Software**], puis sur l'icône de l'application [**P-touch Update Software**].



- 2 Cliquez sur l'icône [**Mise à jour des logiciels de l'ordinateur**].

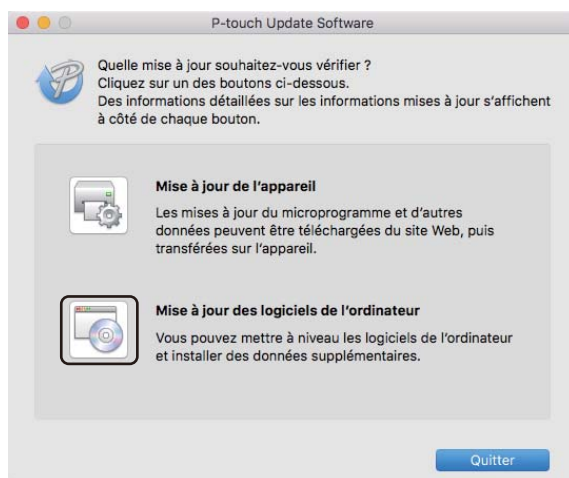

- 3 Sélectionnez l' [**Imprimante**] et la [**Langue**], cochez la case située à côté de P-touch Editor, puis cliquez sur [**Installer**].
- 4 Un message s'affiche une fois l'installation terminée.

Mise à jour de P-touch Editor Lite (Windows® uniquement) et du microprogramme

❗ Important

- Vous devez installer le pilote d'imprimante avant de mettre à jour le microprogramme.
- N'éteignez pas l'appareil lors du transfert de données ou de la mise à jour du microprogramme.
- Fermez toutes les applications en cours d'exécution.

Utilisateurs Windows®

1 Mettez l'imprimante sous tension et connectez le câble USB.

2 Lancez le logiciel P-touch Update Software.

■ **Sous Windows Vista® / Windows® 7**

Double-cliquez sur l'icône **[P-touch Update Software]**.

📝 Remarque

Vous pouvez également procéder comme suit pour lancer P-touch Update Software : Cliquez sur le bouton Démarrer, puis sélectionnez **[Tous les programmes] - [Brother P-touch] - [P-touch Update Software]**.

■ **Sous Windows® 8 / Windows® 8.1**

Cliquez sur **[P-touch Update Software]** sur l'écran **[Applications]** ou double-cliquez sur **[P-touch Update Software]** sur le bureau.

■ **Sous Windows® 10**

À partir du bouton Démarrer, cliquez sur **[Brother P-touch] - [P-touch Update Software]** ou double-cliquez sur **[P-touch Update Software]** sur le bureau.



- 3 Cliquez sur l'icône **[Mise à jour de l'appareil]**.

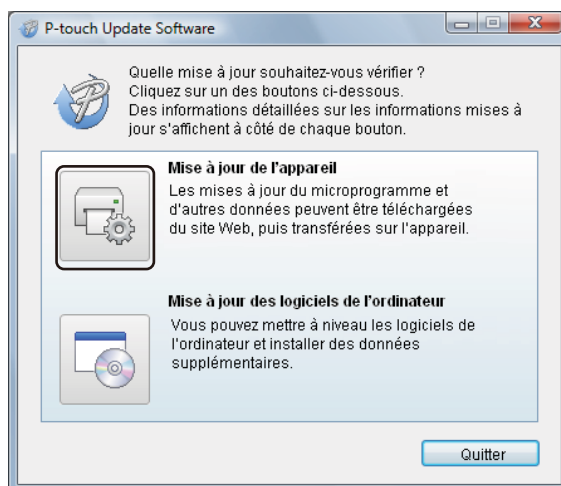

- 4 Sélectionnez l'**[Imprimante]**, vérifiez que le message **[L'appareil est correctement connecté.]** s'affiche, puis cliquez sur **[OK]**.

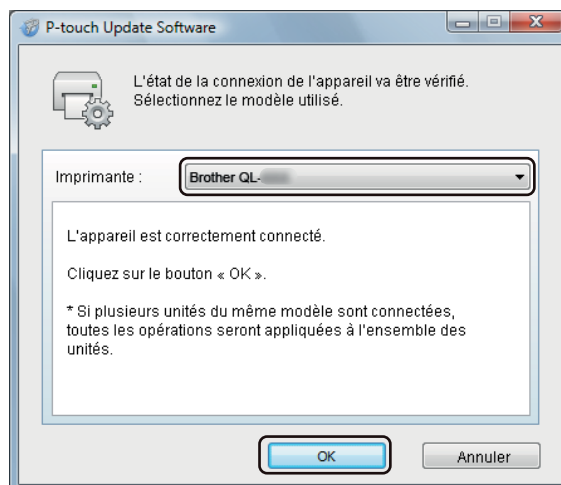

- Sélectionnez la [**Langue**], cochez la case située à côté du microprogramme que vous souhaitez mettre à jour, puis cliquez sur [**Transférer**].

! Important

N'éteignez pas l'imprimante et ne débranchez pas le câble pendant un transfert de données.

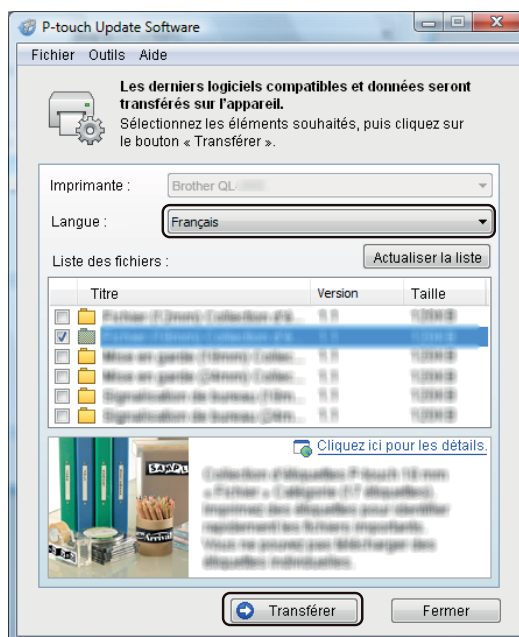

- Vérifiez le contenu à mettre à jour, puis cliquez sur [**Démarrer**] pour lancer la mise à jour. La mise à jour du microprogramme commence.

! Important

N'éteignez pas l'imprimante et ne débranchez pas le câble pendant le processus de mise à jour.

Mac

- Mettez l'imprimante sous tension et connectez le câble USB.
- Double-cliquez sur l'icône [**P-touch Update Software**] du bureau.

Remarque

Vous pouvez également procéder comme suit pour lancer P-touch Update Software :

Double-cliquez sur [**Macintosh HD**] - [**Applications**] - [**P-touch Update Software**], puis sur l'icône de l'application [**P-touch Update Software**].



- 3 Cliquez sur l'icône [**Mise à jour de l'appareil**].

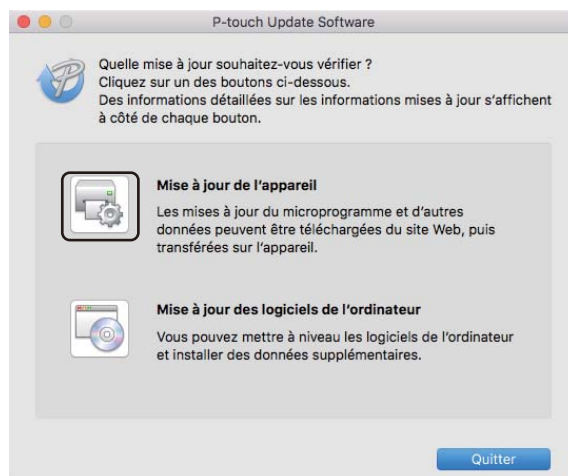

- 4 Sélectionnez l' [**Imprimante**], vérifiez que le message [**L'appareil n'est pas correctement connecté.**] s'affiche, puis cliquez sur [**OK**].
- 5 Sélectionnez la [**Langue**], cochez la case située à côté du microprogramme que vous souhaitez mettre à jour, puis cliquez sur [**Transférer**].

❗ Important

N'éteignez pas l'imprimante et ne débranchez pas le câble pendant un transfert de données.

- 6 Vérifiez le contenu à mettre à jour, puis cliquez sur [**Démarrer**] pour lancer la mise à jour. La mise à jour du microprogramme commence.

📝 Remarque

N'éteignez pas l'imprimante pendant le processus de mise à jour.



Annexe

Réinitialisation de l'imprimante d'étiquettes	62
Maintenance	63
Dépistage des pannes	66
Spécifications du produit	74

Réinitialisation de l'imprimante d'étiquettes

Réinitialisez la mémoire interne de votre imprimante si vous souhaitez effacer tous les fichiers d'étiquettes enregistrés ou si l'imprimante ne fonctionne pas bien.

Réinitialisation de tous les paramètres d'origine à l'aide des boutons de l'imprimante d'étiquettes

Suivez la procédure ci-dessous pour réinitialiser l'imprimante.

- 1 Mettez l'imprimante hors tension.
- 2 Appuyez sur le bouton d'alimentation (⏻) et maintenez-le enfoncé, puis appuyez sur le bouton de découpe (✂).
Le voyant d'état s'allume en orange et la DEL Editor Lite clignote en vert.
- 3 Appuyez trois fois sur le bouton de découpe (✂) pour réinitialiser tous les paramètres (y compris les paramètres de l'appareil) aux valeurs d'origine.
Le voyant d'état s'allume en orange et la DEL Editor Lite s'allume en vert.

Réinitialisation des données à l'aide de l'Outil de paramétrage d'imprimante

Vous pouvez également utiliser Outil de paramétrage d'imprimante sur votre ordinateur pour réinitialiser tous les paramètres de l'imprimante aux valeurs d'origine.

Pour plus d'informations, consultez la section *Réinitialisation usine* à la page 18.

Nous vous conseillons de nettoyer régulièrement votre imprimante pour préserver ses performances.



Remarque

Débranchez toujours le cordon d'alimentation secteur avant de nettoyer l'imprimante.

Nettoyage de l'extérieur de l'unité

Retirez la poussière et les marques sur l'unité principale avec un chiffon doux et sec.

Utilisez un tissu légèrement humidifié avec de l'eau pour retirer les marques tenaces.



Remarque

N'utilisez aucun diluant, ni du benzène, ni de l'alcool ou tout autre solvant organique.

Ces produits pourraient en effet déformer ou endommager le boîtier de votre imprimante.

Nettoyage de la tête d'impression

Le rouleau DK (type de papier à enregistrement thermique) utilisé avec l'appareil est conçu pour nettoyer automatiquement la tête d'impression. Ce nettoyage s'effectue lorsque le rouleau DK passe sur la tête d'impression au cours de l'impression et du chargement des étiquettes.

Nettoyage du rouleau

Nettoyez le rouleau en utilisant la feuille de nettoyage (disponible séparément).

L'imprimante contient une seule feuille de nettoyage.



Remarque

Lorsque vous nettoyez le rouleau, veillez à utiliser la feuille de nettoyage fournie exclusivement avec cette imprimante.

L'utilisation d'autres feuilles de nettoyage peut causer l'endommagement de la surface du rouleau, ce qui peut à son tour causer des dysfonctionnements.

1

Mettez l'imprimante hors tension.

2

Tenez le couvercle du compartiment à rouleau DK sur les côtés près de l'avant de l'imprimante, puis soulevez-le fermement pour l'ouvrir.



- 3 Retirez le rouleau DK.

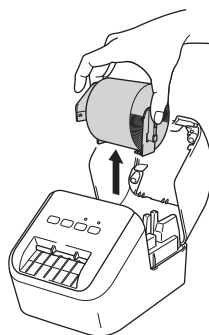

 **Remarque**

Veillez à retirer le rouleau DK avant de nettoyer le rouleau. La fonction de nettoyage du rouleau ne fonctionnera pas correctement si le rouleau DK n'est pas retiré.

- 4 Retirez la partie (B) de la feuille de nettoyage. Insérez le bord (A) de la feuille de nettoyage dans l'unité d'impression.

 **Remarque**

Le côté imprimé de la feuille de nettoyage doit être orienté vers le haut.

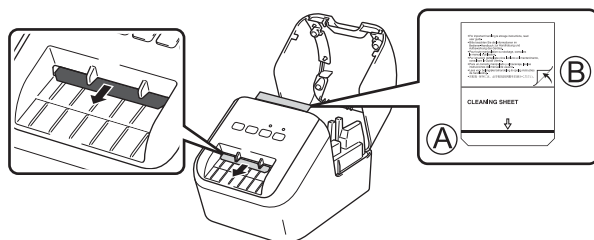

- 5 Fermez le couvercle du compartiment à rouleau DK et mettez l'imprimante sous tension.
- 6 Appuyez sur le bouton d'avance papier () pendant plus d'une seconde.
La feuille de nettoyage est éjectée.
La face adhésive de la feuille de nettoyage retire les taches ou la poussière du rouleau.

 **Remarque**

- Si la feuille de nettoyage n'est pas éjectée, appuyez sur le bouton d'avance papier () et maintenez-le enfoncé jusqu'à ce que la feuille de nettoyage soit éjectée.
- Mettez la feuille de nettoyage au rebut après utilisation.

Nettoyage de l'orifice de sortie des étiquettes

Si une étiquette cause un bouchage de l'appareil à cause de la présence de colle au niveau de la sortie des étiquettes, nettoyez cette dernière avec un tissu.

Si nécessaire, utilisez un tissu légèrement humidifié pour retirer l'adhésif.

Présentation

Ce chapitre explique comment résoudre les problèmes typiques que vous pourriez rencontrer en utilisant l'imprimante. En cas de problème avec l'imprimante, vérifiez en tout premier lieu si les tâches suivantes ont été correctement exécutées :

- Connectez l'imprimante à une prise d'alimentation secteur. Pour plus d'informations, consultez la section *Connexion du cordon d'alimentation secteur* à la page 6.
- Retirez tous les emballages de protection de l'imprimante.
- Installez et sélectionnez le pilote d'imprimante approprié. Pour plus d'informations, consultez la section *Installation des logiciels et des pilotes d'imprimante sur un ordinateur* à la page 7.
- Connectez l'imprimante à un ordinateur ou un appareil mobile. Pour plus d'informations, consultez la section *Connexion de l'imprimante d'étiquettes à un ordinateur* à la page 7.
- Fermez complètement le couvercle du logement du rouleau DK.
- Insérez un rouleau DK correctement. Pour plus d'informations, consultez la section *Chargement du rouleau DK* à la page 4.

Si vous continuez à rencontrer des problèmes, consultez les conseils de dépistage des pannes de ce chapitre pour obtenir de l'aide. Si, après avoir consulté ce chapitre, vous ne parvenez pas à résoudre votre problème, visitez le Brother Solutions Center à l'adresse support.brother.com

Problèmes d'impression

Problème	Solution
L'imprimante n'imprime pas ou une erreur d'impression s'affiche.	<ul style="list-style-type: none"> • Le câble est-il lâche ? Vérifiez si le câble est correctement branché. • Le rouleau DK est-il correctement installé ? Si ce n'est pas le cas, retirez le rouleau DK et réinstallez-le. • Reste-t-il suffisamment de rouleau ? Vérifiez s'il reste suffisamment de rouleau. • Le couvercle du compartiment à rouleau DK est-il ouvert ? Assurez-vous que le couvercle du compartiment à rouleau DK est fermé. • Une erreur d'impression ou de transmission s'est-elle produite ? Éteignez l'imprimante, puis rallumez-la. Si le problème persiste, contactez votre revendeur Brother. • Si l'imprimante est connectée via un concentrateur USB, connectez-la directement à l'ordinateur. Si cela ne fonctionne toujours pas, testez la connexion à un autre port USB.
Le voyant d'état n'est pas allumé.	<ul style="list-style-type: none"> • Le cordon d'alimentation secteur est-il correctement inséré ? Vérifiez si le cordon d'alimentation secteur est inséré. S'il l'est correctement, faites un test en le branchant sur une autre prise électrique.
L'étiquette imprimée comporte des stries ou des caractères de mauvaise qualité, ou l'étiquette ne se charge pas correctement.	<ul style="list-style-type: none"> • La tête d'impression ou le rouleau est-il sale ? Même si la tête d'impression reste généralement propre dans des conditions d'utilisation normales, des peluches ou de la saleté provenant du rouleau peuvent se coller à la tête d'impression. Si cela se produit, nettoyez le rouleau. Pour plus d'informations, consultez la section <i>Nettoyage du rouleau</i> à la page 63.
Une erreur de transmission de données s'affiche sur l'ordinateur.	<ul style="list-style-type: none"> • L'imprimante est-elle en mode de refroidissement (le voyant d'état clignote en orange) ? Attendez que le voyant d'état arrête de clignoter, puis relancez l'impression.
L'étiquette ne s'éjecte pas correctement après l'impression.	<ul style="list-style-type: none"> • Assurez-vous que la fente de sortie des étiquettes n'est pas bloquée. • Vérifiez si le rouleau DK est correctement positionné en le retirant puis en le réinstallant. • Assurez-vous que le couvercle du compartiment à rouleau DK est correctement fermé.
Je souhaite annuler la tâche d'impression en cours.	<ul style="list-style-type: none"> • Assurez-vous que l'imprimante est sous tension, puis appuyez sur le bouton d'alimentation (⏻).
La qualité d'impression est mauvaise.	<ul style="list-style-type: none"> • De la poussière ou des peluches sur le rouleau l'empêchent-elles de tourner librement ? Nettoyez le rouleau en utilisant la feuille de nettoyage disponible séparément. Pour plus d'informations, consultez la section <i>Nettoyage du rouleau</i> à la page 63.

Problème	Solution
Après avoir remplacé le rouleau alors que la fonctionnalité Macro complémentaire était activée, le style de mise en page n'a pas été mis à jour.	<ul style="list-style-type: none"> • Fermez P-touch Editor pour désactiver la Macro complémentaire, puis réactivez-la.
L'icône de Macro complémentaire de P-touch ne s'affiche pas dans Microsoft® Word.	<ul style="list-style-type: none"> • Microsoft® Word a-t-il été lancé depuis Microsoft® Outlook® ? • Microsoft® Word a-t-il été sélectionné comme éditeur par défaut pour Microsoft® Outlook® ? <p>En raison de limitations inhérentes au programme, la Macro complémentaire de Microsoft® Word n'est pas compatible avec les paramètres ci-dessus. Quittez Microsoft® Outlook® et relancez Microsoft® Word.</p>
Erreur de découpe.	<ul style="list-style-type: none"> • En cas d'erreur de découpe, maintenez le couvercle du compartiment à rouleau DK fermé et appuyez sur le bouton d'alimentation (⏻). Le coupe-rouleau retourne alors en position normale et l'imprimante se met automatiquement hors tension. <p>Une fois l'imprimante hors tension, vérifiez la sortie des étiquettes et retirez les étiquettes coincées, si nécessaire. Contactez le service clientèle de Brother.</p>
Je souhaite réinitialiser l'imprimante.	Appuyez sur le bouton de découpe (✂) et maintenez-le enfoncé tout en maintenant le bouton d'alimentation (⏻) enfoncé lorsque l'imprimante est hors tension. Lorsque le voyant Editor Lite commence à clignoter et que le voyant d'état clignote en orange, appuyez sur le bouton de découpe (✂) à trois reprises tout en continuant à maintenir le bouton d'alimentation (⏻) enfoncé. Les paramètres d'origine de l'imprimante seront restaurés.

Problème	Solution
<p>Les codes-barres imprimés sont illisibles.</p>	<ul style="list-style-type: none"> ■ Imprimez les étiquettes de façon à aligner les codes-barres avec la tête d'impression, comme illustré ci-dessous : <div data-bbox="889 388 1209 550" style="text-align: center;"> </div> <ul style="list-style-type: none"> 1 Tête d'impression 2 Codes-barres 3 Orientation de l'impression <ul style="list-style-type: none"> ■ Essayez avec un autre scanner. ■ Nous conseillons d'imprimer les codes-barres avec les options de qualité d'impression définies sur [Priorité à la qualité d'impression]. <p>Sous Windows Vista®</p> <p>Pour afficher les options de [Qualité], ouvrez les propriétés de l'imprimante. Pour ce faire, cliquez sur le bouton Démarrer - [Panneau de configuration] - [Matériel et audio] - [Imprimantes], faites un clic droit sur l'imprimante à configurer, puis cliquez sur [Préférences d'impression].</p> <p>Sous Windows® 7</p> <p>Pour afficher les options de [Qualité], ouvrez les propriétés de l'imprimante. Pour ce faire, cliquez sur le bouton Démarrer - [Périphériques et imprimantes], faites un clic droit sur l'imprimante à configurer, puis cliquez sur [Préférences d'impression].</p> <p>Sous Windows® 8 / Windows® 8.1</p> <p>Pour afficher les options de [Qualité], ouvrez les propriétés de l'imprimante. Pour ce faire, cliquez sur [Panneau de configuration] dans l'écran [Applications] - [Matériel et audio] - [Périphériques et imprimantes], faites un clic droit sur l'imprimante à configurer, puis cliquez sur [Préférences d'impression].</p> <p>Sous Windows® 10</p> <p>Pour afficher les options de [Qualité], ouvrez les propriétés de l'imprimante. Pour ce faire, cliquez sur le bouton Démarrer - [Paramètres] - [Périphériques] - [Imprimantes et scanners] - [Périphériques et imprimantes], faites un clic droit sur l'imprimante à configurer, puis cliquez sur [Préférences d'impression].</p> <p>Mac</p> <p>Pour modifier les options de qualité d'impression, ouvrez la boîte de dialogue Imprimer et choisissez [Élémentaire] dans le menu local des options d'impression.</p>









Problème	Solution
Une ligne blanche verticale s'affiche lors de l'impression en rouge.	<ol style="list-style-type: none"> 1 Retirez le rouleau DK de l'imprimante. 2 Fermez complètement le couvercle du logement du rouleau DK. 3 Appuyez sur le bouton Editor Lite et maintenez-le enfoncé pendant plus de cinq secondes. Attendez tant que le rouleau de la platine tourne. 4 Lorsque le rouleau de la platine cesse de tourner, chargez le rouleau DK. Le rouleau tournera pendant environ 40 secondes.
Je souhaite faire avancer l'étiquette.	Appuyez sur le bouton d'avance papier (t ) pendant une seconde.



















Informations de version





Problème	Solution
Je ne connais pas le numéro de version du microprogramme de l'imprimante.	<p>Vous pouvez procéder comme suit.</p> <ol style="list-style-type: none"> 1 Allumez votre imprimante. 2 Maintenez le bouton de découpe (✂) enfoncé pendant plusieurs secondes pour imprimer le rapport. <p>Lorsque vous imprimez ce rapport, il est recommandé d'utiliser un rouleau DK avec des étiquettes de 29 mm ou plus larges, et une longueur d'impression de 64 mm.</p> <p>Vous ne pouvez pas utiliser les rouleaux DK destinés à l'impression deux couleurs.</p>
Je souhaite vérifier que j'utilise la dernière version du logiciel.	<p>Utilisez le logiciel P-touch Update Software pour vérifier que vous disposez de la dernière version.</p> <p>Consultez la section <i>Comment mettre à jour les logiciels P-touch</i> à la page 54 pour en savoir plus sur le logiciel P-touch Update Software.</p>

Voyants lumineux

Les voyants s'allument et clignotent pour indiquer l'état de l'imprimante.

-  ou  ou  Le voyant est allumé dans la couleur indiquée
-  ou  ou  Le voyant clignote dans la couleur indiquée
-  Le voyant peut être éteint, allumé ou clignoter dans n'importe quelle couleur
-  Le voyant est éteint

Voyant d'état	Voyant Editor Lite	État
		Hors tension
		Sous tension
		Mode alimentation
		Mode impression
		Mode rotation avant/arrière du rouleau
		Mode découpe
		
		Mode préparation avant impression
		Annulation de tâche
		Réception de données en provenance de l'ordinateur
		Transfert de données en cours
		Le couvercle du compartiment à rouleau DK est ouvert. Fermez correctement le couvercle du compartiment à rouleau DK
		Mode réinitialisation Pour plus d'informations, consultez la section <i>Réinitialisation de tous les paramètres d'origine à l'aide des boutons de l'imprimante d'étiquettes</i> à la page 62.
		Appuyez trois fois sur le bouton de découpe (✂) en mode réinitialisation
		Mode système hors tension Appuyez une ou deux fois sur le bouton de découpe (✂) en mode réinitialisation
		Mode refroidissement
		Mode remplacement de données
		Mode démarrage

Voyant d'état	Voyant Editor Lite	État
 (1 fois pendant 2 secondes)		Fin du rouleau DK
		Erreur d'avance du papier
		Le couvercle du compartiment à rouleau DK a été ouvert lorsque l'imprimante était en cours d'utilisation
		Erreur d'absence de support
		Erreur de support inapproprié
		Erreur de commande de communication
 (2 fois pendant 2 secondes)		Erreur d'impression haute résolution sur support deux couleurs
		Erreur de découpe
		Erreur système

Dépistage des pannes

Problème	Solution
Données reçues dans la mémoire tampon	<p>Les données d'impression sont enregistrées dans la mémoire tampon. Si l'imprimante n'a pas reçu toutes les données, l'impression ne se lancera pas.</p> <p>Éteignez l'imprimante, puis rallumez-la.</p>
La tête refroidit	<p>La tête thermique est trop chaude.</p> <p>L'imprimante interrompt l'impression et la reprend uniquement lorsque la tête thermique a refroidi. La tête peut devenir trop chaude si vous imprimez une grande quantité d'étiquettes.</p> <p>Lorsque la tête thermique est trop chaude, elle peut produire des motifs hors de la zone d'impression. Pour éviter ou retarder la surchauffe, assurez-vous que l'imprimante bénéficie d'une ventilation adéquate et quelle n'est pas confinée dans un espace réduit.</p> <p>Si l'imprimante doit refroidir parce qu'elle a surchauffé en raison du type de rouleau DK utilisé ou du contenu de l'étiquette, l'impression peut prendre plus de temps que d'habitude.</p> <p> Remarque _____</p> <p>Cela peut se produire plus fréquemment si l'imprimante est utilisée à une altitude élevée (plus de 3048 m), en raison de la plus faible densité de l'air disponible pour refroidir l'imprimante.</p>
L'imprimante est en mode démarrage	<p>Pour obtenir une assistance pour résoudre le problème, contactez votre revendeur Brother ou le service clientèle de Brother.</p>
Erreurs avec le rouleau DK	<p>Vérifiez les points suivants :</p> <ul style="list-style-type: none"> • Vous utilisez le bon rouleau DK. • Il reste suffisamment d'étiquettes. • Le rouleau DK est correctement installé.
Je souhaite réinitialiser une erreur	<p>Pour réinitialiser une erreur :</p> <ol style="list-style-type: none"> 1 Ouvrez le couvercle du compartiment à rouleau DK, puis refermez-le. 2 Si l'erreur ne se réinitialise pas, appuyez sur le bouton de découpe (✂). 3 Si l'erreur ne se réinitialise pas, éteignez l'imprimante, puis rallumez-la. 4 Si l'erreur ne se réinitialise pas, contactez le service clientèle de Brother.

Spécifications de l'imprimante d'étiquettes

Taille		
Dimensions	Environ 125,3 (L) × 213 (P) × 142 (H) mm	
Poids	Environ 1,15 kg (sans rouleaux DK)	
Voyants lumineux		
Voyant Editor Lite (vert), voyant d'état (vert, orange, rouge)		
Boutons		
Bouton d'alimentation, bouton d'avance papier, bouton de découpe, bouton Editor Lite		
Impression		
Méthode	Impression thermique directe via tête thermique	
Tête d'impression	300 ppp/720 points	
Résolution d'impression	Standard : 300 × 300 ppp Mode haute résolution : 300 × 600 ppp	
Vitesse d'impression	Impression en noir seulement : 148 mm/s maximum Impression deux couleurs (noir et rouge sur rouleau DK blanc) : 24 mm/s maximum La vitesse d'impression réelle dépend des conditions.	
Largeur d'impression maximale	58 mm	
Interface		
Port USB	Version 2.0 Full Speed (Périphérique)	
Alimentation		
Alimentation	220 à 240 V CA 50/60 Hz 1,1 A	
Mise hors tension automatique	Désactivé/10/20/30/40/50/60 minutes (Pour modifier le paramètre de mise hors tension automatique, consultez la section <i>Modification des paramètres de l'imprimante d'étiquettes</i> à la page 13.)	
Autre		
Coupeuse	Coupe-rouleau automatique durable	
Environnement	Température/humidité en fonctionnement	En fonctionnement : entre 10 et 35 °C/entre 20 et 80 % Température de bulbe humide maximale : 27 °C
Systèmes d'exploitation compatibles		
Visitez support.brother.com pour une liste complète et à jour des logiciels.		

brother